

Manual de *Instruções*



DCF-CO

Distribuidor de Calcário, Fertilizante e Composto Orgânico

 **BALDAN**

■ Apresentação

Agradecemos a preferência e queremos parabenizá-lo pela excelente escolha que acaba de fazer, pois você adquiriu um produto fabricado com a tecnologia **BALDAN IMPLEMENTOS AGRÍCOLAS S/A.**

Este manual irá orientá-lo nos procedimentos que se fazem necessários desde a sua aquisição até os procedimentos operacionais de utilização, segurança e manutenção.

A **BALDAN** garante que entregou este implemento à revenda completo e em perfeitas condições.

A revenda responsabilizou-se pela guarda e conservação durante o período que ficou em seu poder, e ainda, pela montagem, reapertos, lubrificações e revisão geral.

Na entrega técnica o revendedor deve orientar o cliente usuário sobre manutenção, segurança, suas obrigações em eventual assistência técnica, a rigorosa observância do termo de garantia e a leitura do manual de instruções.

Qualquer solitação de assistência técnica em garantia, deverá ser feita ao revendedor em que foi adquirido.

Reiteramos a necessidade da leitura atenta do certificado de garantia e a observância de todos os itens deste manual, pois agindo assim estará aumentando a vida de seu implemento.



Manual de Instruções



DCF-CO

Distribuidor de Calcário, Fertilizante e Composto Orgânico

BALDAN IMPLEMENTOS AGRÍCOLAS S/A.

CNPJ: 52.311.347/0009-06

Insc. Est.: 441.016.953.110



Escaneie o Código QR Code na plaqueta de identificação do seu equipamento e acesse online este Manual de Instruções.

 **BALDAN**

▪ Índice

GARANTIA BALDAN	07
INFORMAÇÕES GERAIS	08
<i>Ao proprietário</i>	08
NORMAS DE SEGURANÇA	09
<i>Ao operador</i>	09 - 14
ADVERTÊNCIAS	15 - 16
COMPONENTES	17
<i>DCF-CO - Distribuidor de Calcário, Fert. e Composto Orgânico (Cardan)</i>	17
<i>DCF-CO - Distribuidor de Calcário, Fert. e Composto Orgânico (Motor Hidráulico)</i>	18
DIMENSÕES	19
<i>DCF-CO e Defletor (Opcional)</i>	19
<i>DCF-CO com Esteira Distribuidora Lateral 3 Linhas (Opcional)</i>	20
ESPECIFICAÇÕES	21
<i>DCF-CO - Distribuidor de Calcário, Fert. e Composto Orgânico (Cardan e M. Hidráulico)</i> ...	21
MONTAGEM	22
<i>Montagem dos pneus</i>	22
<i>Montagem da caixa direcionadora (Opcional)</i>	23 - 24
<i>Montagem do defletor de lona (Opcional)</i>	25 - 29
<i>Montagem do defletor de borracha (Opcional)</i>	30 - 36
<i>Transformar DCF-CO (Cardan) em DCF-CO (Motor Hidráulico)</i>	37 - 42
<i>Transformar DCF-CO (Discos Distribuidores) em DCF-CO (Esteira Distribuidora Lateral)</i>	43 - 48
<i>Montagem do sistema hidráulico - DCF-CO 3000 (Motor Hidráulico)</i>	49
<i>Montagem do sistema hidráulico - DCF-CO 6000/8000 (Motor Hidráulico)</i>	50
DESTRAVAR	51
<i>Destravar pino do rodeiro</i>	51
ENGATE	52
<i>Engate ao trator - DCF-CO (Cardan)</i>	52
<i>Engate ao trator - DCF-CO (Motor Hidráulico)</i>	53
<i>Suporte de apoio</i>	54
NIVELAMENTO	55
<i>Nivelamento do distribuidor</i>	55
AJUSTE	56
<i>Acoplamento do cardan na TDP - DCF-CO (Cardan)</i>	56
<i>Ajuste de comprimento do cardan - DCF-CO (Cardan)</i>	57 - 58
REGULAGENS	59
<i>Velocidade da esteira - DCF-CO (Cardan)</i>	59 - 60
<i>Velocidade da esteira - DCF-CO (Motor Hidráulico)</i>	61 - 62
<i>Aferição RPM - DCF-CO (Motor Hidráulico)</i>	63 - 64
<i>Tensão da esteira</i>	65
<i>Tensão da corrente</i>	66
<i>Tensão da correia</i>	67
<i>Troca das correias</i>	68
<i>Regulagem da comporta</i>	69
<i>Posição das aletas nos discos distribuidores</i>	70

▪ Índice

Recomendações para o cardan	71
Regulagens das chapas direcionadoras (Opcional)	72
TRANSPORTE	73
Transporte do DCF-CO com Esteira Distribuidora Lateral 3 Linhas	73 - 76
OPERAÇÕES	77
Uso do defletor	77
Distância entre as passadas	78
Sobreposição	78
Trabalho com caixa direcionadora (Opcional)	79
Trabalho com defletor de lona ou borracha (Opcional)	80
Transporte com defletor de lona ou borracha (Opcional)	81
Recomendações para operação	82
Recomendações gerais	82 - 83
CÁLCULOS	84
Cálculo da velocidade de trabalho	84
Cálculo da dosagem de fertilizantes por minuto	84
SISTEMA DE DISTRIBUIÇÃO	85
Tabela de distribuição de calcário seco - Kg/ha - DCF-CO (Cardan e Motor Hidráulico)	85 - 89
MANUTENÇÃO	90
Pressão dos pneus	90
Lubrificação	91
Lubrificação a cada 5 horas de trabalho	92
Lubrificação a cada 8 horas de trabalho	93 - 95
Lubrificação a cada 24 horas de trabalho	96
Lubrificação a cada 30 horas de trabalho	97
Lubrificação a cada 60 horas de trabalho	97
Fusível de segurança	98
Troca de óleo - Caixa redutora	99
Troca da caixa redutora DCF-CO (Cardan)	100 - 105
Troca da caixa redutora DCF-CO (Motor Hidráulico)	106 - 113
Troca da coroa e pinhão (Caixa Redutora)	114 - 116
Manutenção Operacional	117 - 118
Cuidados	119
Limpeza geral	119 - 120
Conservação do distribuidor	120 - 121
OPCIONAL	122
Acessórios Opcionais	122 - 125
IDENTIFICAÇÃO	126
Plaqueta de identificação	126
Identificação do produto	127
ANOTAÇÕES	128 - 129
CERTIFICADO	130
Certificado de garantia	130 - 136

▪ Garantia Baldan

A **BALDAN IMPLEMENTOS AGRÍCOLAS S/A**, garante o funcionamento normal do implemento ao revendedor por um período de 6 (seis) meses contados a partir da data de entrega na nota fiscal de revenda ao primeiro consumidor final.

Durante este período a **BALDAN** compromete-se à reparar defeitos de material e ou fabricação de sua responsabilidade, sendo a mão de obra, fretes e outras despesas de responsabilidades do revendedor.

No período de garantia, a solicitação e substituição de eventuais partes defeituosas deverá ser feita ao revendedor da região, que enviará a peça defeituosa para análise na **BALDAN**.

Quando não for possível tal procedimento e esgotada a capacidade de resolução por parte do revendedor, o mesmo solicitará apoio da Assistência Técnica da **BALDAN**, através de formulário específico distribuídos aos revendedores.

Após análise dos itens substituídos por parte da Assistência Técnica da **BALDAN**, e concluído que, não se trata de garantia, então será responsabilidade do revendedor os custos relacionados à substituição; bem como as despesas de material, viagem incluindo estadia e refeições, acessórios, lubrificante utilizado e demais despesas oriundas do chamado à Assistência Técnica, ficando a empresa **BALDAN** está autorizada a efetuar o respectivo faturamento em nome da revenda.

Qualquer reparo feito no produto que se encontra dentro do prazo de garantia pelo revendedor, somente será autorizado pela **BALDAN** mediante apresentação prévia de orçamento descrevendo peças e mão de obra à ser executada.

Fica excluído deste termo o produto que sofre reparos ou modificações em oficiais que não pertençam a rede de revendedores **BALDAN**, bem como a aplicação de peças ou componentes não genuínos ao produto do usuário.

A presente garantia torna-se-á nula quando for constatado que o defeito ou dano é resultante de uso indevido do produto, da inobservância das instruções ou da inexperiência do operador.

Fica convencionado que a presente garantia não abrange pneus, depósitos de polietileno, cardans, componentes hidráulico, etc, que são equipamentos garantidos pelos seus fabricantes.

Os defeitos de fabricação e ou material, objeto deste termo de garantia, não constituirão, em nenhuma hipótese, motivo para rescisão de contrato de compra e venda, ou para indenização de qualquer natureza.

A **BALDAN** reserva-se o direito de alterar e ou aperfeiçoar as características técnicas de seus produtos, sem prévio aviso, e sem obrigação de assim proceder com os produtos anteriormente fabricados.

▪ Informações Gerais

• Ao proprietário

A BALDAN IMPLEMENTOS AGRÍCOLAS S/A, não se responsabiliza por qualquer dano causado por acidente proveniente de utilização, transporte ou no armazenamento indevido ou incorreto do seu implemento, seja por negligência e/ou inexperiência de qualquer pessoa.

Somente pessoas que possuem o total conhecimento do trator e do implemento devem efetuar o transporte e a operação dos mesmos.

A BALDAN não se responsabiliza por qualquer dano provocado em situações imprevisíveis ou alheias ao uso normal do implemento.

O manejo incorreto deste equipamento pode resultar em acidentes graves ou fatais. Antes de colocar o equipamento em funcionamento, leia cuidadosamente as instruções contidas neste manual. Certifique-se de que a pessoa responsável pela operação está instruída quanto ao manejo correto e seguro. Certifique-se ainda de que o operador leu e entendeu o manual de instruções do produto.

ATENÇÃO

NR-31 - SEGURANÇA E SAÚDE NO TRABALHO NA AGRICULTURA, PECUÁRIA SILVICULTURA, EXPLORAÇÃO FLORESTAL E AQUICULTURA.

Esta Norma Regulamentadora tem por objetivo estabelecer os preceitos a serem observados na organização e no ambiente de trabalho, de forma compatível o planejamento e o desenvolvimento das atividades da agricultura, pecuária, silvicultura, exploração florestal e aquicultura com a segurança e saúde e meio ambiente do trabalho.

SR. PROPRIETÁRIO OU OPERADOR DO EQUIPAMENTO.

Leia e cumpra atentamente o disposto na NR-31.

Mais informações, consulte o site e leia na íntegra a NR-31.
<http://portal.mte.gov.br/legislacao/normas-regulamentadoras-1.htm>

▪ Normas de segurança

• Ao operador



ESTE SÍMBOLO INDICA IMPORTANTE ADVERTÊNCIA DE SEGURANÇA. NESTE MANUAL, SEMPRE QUE VOCÊ ENCONTRÁ-O, LEIA COM ATENÇÃO A MENSAGEM QUE SEGUIE E ESTEJA ATENTO QUANTO À POSSIBILIDADE DE ACIDENTES PESSOAIS.

 **ATENÇÃO**

Leia o manual de instruções atentamente para conhecer as práticas de segurança recomendadas.

 **ATENÇÃO**

Somente comece a operar o trator, quando estiver devidamente acomodado e com o cinto de segurança travado.

 **ATENÇÃO**

Não transporte pessoas sobre o trator e nem dentro ou sobre o equipamento.

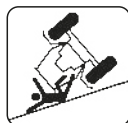
 **ATENÇÃO**

Há riscos de lesões graves por tombamento ao trabalhar em terrenos inclinados. Não utilize velocidade excessiva.

 **ATENÇÃO**

Não trabalhe com o trator se a frente estiver sem lastro suficiente para o equipamento traseiro. Havendo tendência para levantar, adicione pesos ou lastros na frente ou nas rodas dianteiras.

 **ATENÇÃO**

Antes de fazer qualquer manutenção em seu equipamento, certifique-se que ele esteja devidamente parado. Evite ser atropelado.

 **ATENÇÃO**

Cuidado ao manusear o pé de apoio do DCF-CO, pois há risco de acidentes.

▪ Normas de segurança

! **ATENÇÃO** SIGA TODAS AS RECOMENDAÇÕES, ADVERTÊNCIAS E PRÁTICAS SEGURAS RECOMENDADAS NESTE MANUAL, COMPREENDA A IMPORTÂNCIA DE SUA SEGURANÇA. ACIDENTES PODEM LEVAR À INVALIDEZ OU INCLUSIVE A MORTE. LEMBRE-SE, ACIDENTES PODEM SER EVITADOS!

! **ATENÇÃO**



Não faça regulagens com o DCF-CO em funcionamento.
Ao fazer qualquer serviço no DCF-CO, desligue antes o trator. Utilize ferramentas adequadas.

! **ATENÇÃO**



Evite aquecer partes próximas à linhas de fluidos.
O aquecimento pode gerar fragilidade no material, rompimento e saída do fluido pressurizado, podendo causar queimaduras e ferimentos.

! **ATENÇÃO**

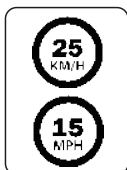

Ao transportar o DCF-CO, não ultrapasse a velocidade de 25Km/h ou 15 MPH, evitando riscos de danos e acidentes.

! **ATENÇÃO**

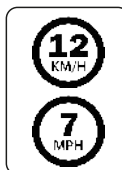

Ao trabalhar com o DCF-CO, não ultrapasse a velocidade de 12Km/h ou 7 MPH, evitando riscos de danos e acidentes.

! **ATENÇÃO**

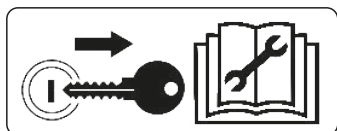

Retire a chave de ignição antes de realizar qualquer tipo de manutenção no DCF-CO. Proteja-se de possíveis ferimentos ou morte, causados por uma partida imprevista do DCF-CO.

Se o DCF-CO não estiver devidamente engatada, não dê partida no trator.

! **ATENÇÃO**



Não opere o DCF-CO, se a proteção da transmissão não estiver devidamente fixada.

Somente retire a proteção para proceder a troca da engrenagem, recoloque-a imediatamente. Não faça regulagens com o DCF-CO em movimento.

Normas de segurança**ATENÇÃO**

Não suba ou permaneça sobre os discos distribuidores em hipótese alguma. Ignorar essa advertência poderá causar graves acidentes ou morte.

ATENÇÃO

Não suba ou permaneça sobre a esteira em hipótese alguma. Ignorar essa advertência poderá causar graves acidentes ou morte.

ATENÇÃO

Mantenha-se afastado dos mecanismos em movimento (cardans, engrenagens, esteiras e principalmente dos discos distribuidores).

ATENÇÃO

Mantenha sempre limpo de resíduos como óleo ou graxa os lugares de acesso e de trabalho, pois podem causar acidentes.

ATENÇÃO

O óleo hidráulico sob pressão pode causar graves ferimentos se houver vazamentos.

Verifique periodicamente o estado de conservação das mangueiras. Se houver indícios de vazamentos, substitua imediatamente. Antes de conectar ou desconectar as mangueiras hidráulicas alivie a pressão do sistema, acionando o comando com o trator desligado.

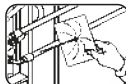
ATENÇÃO

Ao procurar um possível vazamento nas mangueiras, use um pedaço de papelão ou madeira, nunca utilize as mãos. Evite a incisão de fluido na pele.

ATENÇÃO

Antes de iniciar o trabalho ou transporte do DCF-CO, verifique se há pessoas ou obstruções próximas da mesma.

▪ Normas de segurança

ATENÇÃO



Jamais solde a roda montada com pneu, o calor pode causar aumento de pressão de ar e provocar a explosão do pneu.

Ao encher o pneu se posicione ao lado do pneu, nunca em frente do mesmo. Para o enchimento do pneu, utilize sempre dispositivo de contenção (gaiola de enchimento).

ATENÇÃO



Existe riscos de lesões ou morte ao operador do DCF-CO e aos espectadores durante as operações pelos motivos a seguir:

- Contato do corpo com os discos rotativos.
- Envolvimento do corpo em eixos de transmissão e eixos rotativos.

ATENÇÃO

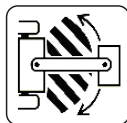

Matenha livre a área de articulação enquanto o DCF-CO estiver em funcionamento.

Nas curvas fechadas evite que as rodas do trator toquem o cabeçalho.

ATENÇÃO



Descartar resíduos de forma inadequada afeta o meio ambiente e a ecologia, pois estará poluindo rios, canais

ou o solo.

Informe-se sobre a forma correta de reciclar ou de descartar os resíduos.

PROTEJA O MEIO AMBIENTE!

ATENÇÃO

Somente pare o DCF-CO em local plano. Não estacione o DCF-CO em aclive ou declive.

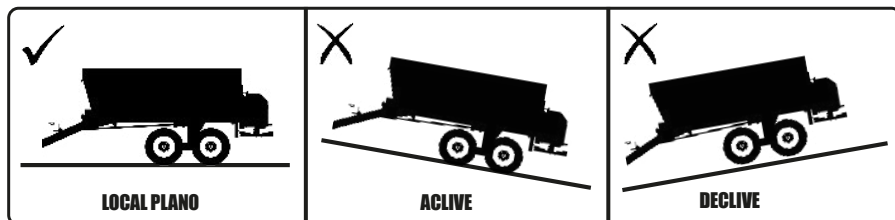

▪ Normas de segurança**⚠ ATENÇÃO**

Para prevenir intoxicações, ferimentos graves ou morte, quando o DCF-CO está em funcionamento e os discos rotativos estão girando, proceda da seguinte forma:

- Pare e desligue o DCF-CO se houver pessoas a menos de 50 metros de distância.
- Não fique exposto a deriva do produto.
- Não coloque mãos ou pés sob os discos rotativos.



- Nunca permita pessoas sobre ou sob o DCF-CO especialmente crianças.

⚠ ATENÇÃO | O DCF-CO pode soltar fragmentos ou lançar objetos à altas velocidades o que pode causar ferimentos graves ou morte para as pessoas próximas.

⚠ ATENÇÃO

Cuidado ao transitar com o DCF-CO sob as linhas de energia elétrica, galhos de árvores baixos e outras obstruções elevadas, evitando lesões graves ou até mesmo a morte.

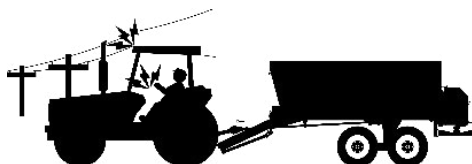
**⚠ ATENÇÃO**

Não fique exposto ao ar que sai dos discos distribuidores quando estiver em funcionamento. Utilize protetores.

- Durante a manipulação e aplicação, utilize EPI.
 - Leia atentamente o rótulo do produto utilizado.
 - Lave bem as mãos depois de manipular os produtos.
- Em caso de intoxicação por inalação ou aspiração, mantenha a pessoa em local arejado e procure um médico imediatamente, levando o rótulo ou a embalagem do produto.

**SINTOMAS DE INTOXICAÇÃO:**

Fraqueza, dor de cabeça, pressão no peito, visão turva, pupilas não reativas, salivação abundante, suores, náuseas, vômitos e cólicas abdominais.

▪ Normas de segurança

• Equipamentos de EPI's



ATENÇÃO

NÃO TRABALHE COM O DCF-CO SEM COLOCAR ANTES OS EPIS (EQUIPAMENTOS DE SEGURANÇA). IGNORAR ESSA ADVERTÊNCIA PODERÁ CAUSAR DANOS A SAÚDE, GRAVES ACIDENTES OU MORTE.

Ao realizar determinados procedimentos com o DCF-CO, coloque os seguintes EPIs (Equipamentos de Segurança) abaixo:



! IMPORTANTE

















A prática de segurança deve ser realizada em todas as etapas de trabalho com o DCF-CO evitando assim acidentes como impacto de objetos, queda, ruídos, cortes e a ergonomia, ou seja, a pessoa responsável por operar o DCF-CO está sujeito a danos internos e externos ao seu corpo.

🔍 OBSERVAÇÃO

Todos os EPIs (Equipamentos de Segurança) devem possuir certificado de autenticidade.



▪ Advertências

-  Quando operar com o DCF-CO, não permita que as pessoas se mantenham muito próximas ou sobre o mesmo.
-  Antes de operar o DCF-CO, observe se não há pessoas posicionadas na linha de arremesso dos discos distribuidores.
-  Ao proceder qualquer serviço de manutenção, utilize equipamentos de EPIs.
-  Ao fazer qualquer verificação dentro do DCF-CO, não apoie-se nos discos distribuidores.
-  Não use roupas muito folgadas, pois poderão enroscar-se no DCF-CO.
-  Ao colocar o motor do trator em funcionamento, esteja devidamente sentado no assento do operador e ciente do conhecimento completo do manejo correto e seguro tanto do trator como do DCF-CO. Coloque sempre a alavanca do câmbio na posição neutra, desligue a engrenagem do comando da tomada de força e coloque os comandos do hidráulico na posição neutra.
-  Não ligue o motor do trator em recinto fechado, sem a ventilação adequada, pois os gases de escape são nocivos à saúde.
-  Ao manobrar o trator para o engate do DCF-CO, certifique-se de que possui o espaço necessário e de que não há ninguém muito próximo, faça sempre as manobras em marcha lenta e esteja preparado para frear em emergência.
-  Não faça regulagens com o DCF-CO em funcionamento.
-  Ao trabalhar em terrenos inclinados, proceda com cuidado procurando sempre manter a estabilidade necessária. Em caso de começo de desequilíbrio reduza a aceleração, vire as rodas para o lado da declividade do terreno e nunca levante o DCF-CO.
-  Conduza sempre o trator a velocidades compatíveis com a segurança, especialmente nos trabalhos em terrenos acidentados ou em declives, mantenha o trator sempre engatado.
-  Ao conduzir o trator em estradas, mantenha os pedais do freio interligados.
-  Não trabalhe com o trator com a traseira leve. Se a traseira tiver tendência para levantar, adicione mais pesos nas rodas traseiras.
-  Ao sair do trator coloque a alavanca do câmbio na posição neutra e aplique o freio de estacionamento. Não deixe nunca o DCF-CO engatado no trator na posição levantada do sistema hidráulico.
-  Toda e qualquer manutenção no DCF-CO deverá ser feito com o mesmo parado e com o trator desligado.
-  Não transite por rodovias principalmente no período noturno. Utilize sinais de alerta em todo o percurso.
-  Havendo necessidade de trafegar com o DCF-CO pelas rodovias, consulte os órgãos de trânsito.

▪ Advertências

- ⚠ Não permita a utilização do DCF-CO por pessoas que não tenham sido treinadas, ou seja, que não saibam operá-la corretamente.
- ⚠ Não transporte ou trabalhe com o DCF-CO perto de obstáculos, rios ou córregos.
- ⚠ É vedado o transporte de pessoas em máquinas autopropelidas e implementos.
- ⚠ Não são autorizadas alterações das características originais do DCF-CO, pois podem alterar a segurança, o funcionamento e afetar a vida útil.
- ⚠ Leia atentamente todas as informações de segurança contidas neste manual e no DCF-CO.
- ⚠ Verifique sempre se o DCF-CO está em perfeitas condições de uso. Em caso de qualquer irregularidade que possa vir a interferir no funcionamento do DCF-CO, providencie a devida manutenção antes de qualquer trabalho ou transporte.
- ⚠ A manutenção e principalmente a inspeção em zonas de risco do DCF-CO, deve ser feito somente por trabalhador capacitado ou qualificado, observando todas as orientações de segurança. Antes de iniciar a manutenção, desconecte todos os sistemas de acionamento do DCF-CO.
- ⚠ Verifique periodicamente todos os componentes do DCF-CO antes de utilizá-lo.
- ⚠ Em função do equipamento utilizado e das condições de trabalho no campo ou em áreas de manutenção, precauções são necessárias. A Baldan não tem controle direto sobre precauções, portanto é de responsabilidade do proprietário colocar em prática os procedimentos de segurança enquanto estiver trabalhando com o DCF-CO.
- ⚠ Verifique a potência mínima do trator recomendada para cada modelo do DCF-CO. Só utilize trator com potência e lastro compatível com a carga e topografia do terreno.
- ⚠ Durante o transporte do DCF-CO, ande em velocidades compatíveis com o terreno e nunca superiores a 16Km/h, isso reduz a manutenção e conseqüentemente aumenta a vida útil do DCF-CO.
- ⚠ Não se aproxime dos discos distribuidores em movimento.
- ⚠ Não permaneça na linha de arremesso do produto.
- ⚠ Nunca desacople o DCF-CO com o produto na caçamba. Ignorar essa advertência pode causar risco de acidente por tombamento.
- ⚠ Bebidas alcoólicas ou alguns medicamentos podem gerar a perda de reflexos e alterar as condições físicas do operador. Por isso, nunca opere o DCF-CO, sob uso dessas substâncias.
- ⚠ Leia ou explique todos os procedimentos deste manual, ao usuário que não possa ler.

Em caso de dúvidas, consulte o Pós Venda.
Telefone: 0800-152577 / E-mail: posvenda@baldan.com.br

▪ Componentes**• DCF-CO - Distribuidor de Calcário, Fert. e Composto Orgânico (Cardan)**

- | | |
|--------------------------------|------------------------------------|
| 1. Caçamba | 10. Pneu |
| 2. Esteira modulada | 11. Proteção da transmissão |
| 3. Eixo central | 12. Discos distribuidores |
| 4. Cardan central | 13. Aletas reguláveis |
| 5. Cardan lateral | 14. Redutor |
| 6. Jumelo de engate | 15. Alavanca |
| 7. Suporte de apoio | 16. Tampa traseira |
| 8. Esticador da esteira | 17. Defletor |
| 9. Armação | |

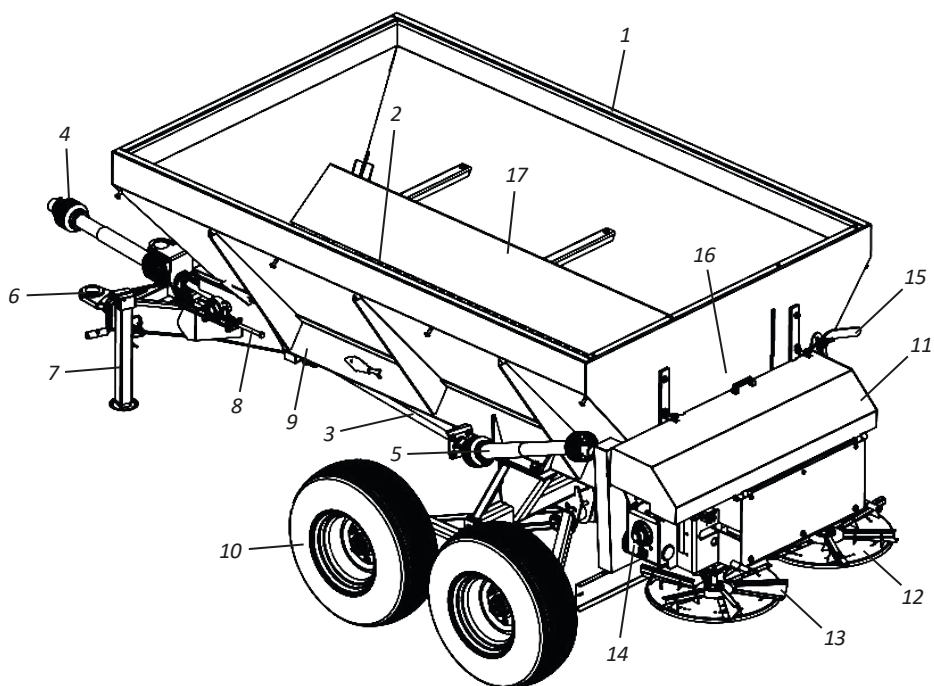

▪ Componentes

• DCF-CO - Distribuidor de Calcário, Fert. e Composto Orgânico (Motor Hidráulico)

- | | |
|-------------------------|-----------------------------|
| 1. Caçamba | 9. Mangueira Hidráulica |
| 2. Esteira modulada | 10. Motor Hidráulico |
| 3. Defletor | 11. Proteção da transmissão |
| 4. Jumelo de engate | 12. Discos distribuidores |
| 5. Suporte de apoio | 13. Aletas reguláveis |
| 6. Esticador da esteira | 14. Redutor |
| 7. Armação | 15. Alavanca |
| 8. Pneu | 16. Tampa traseira |

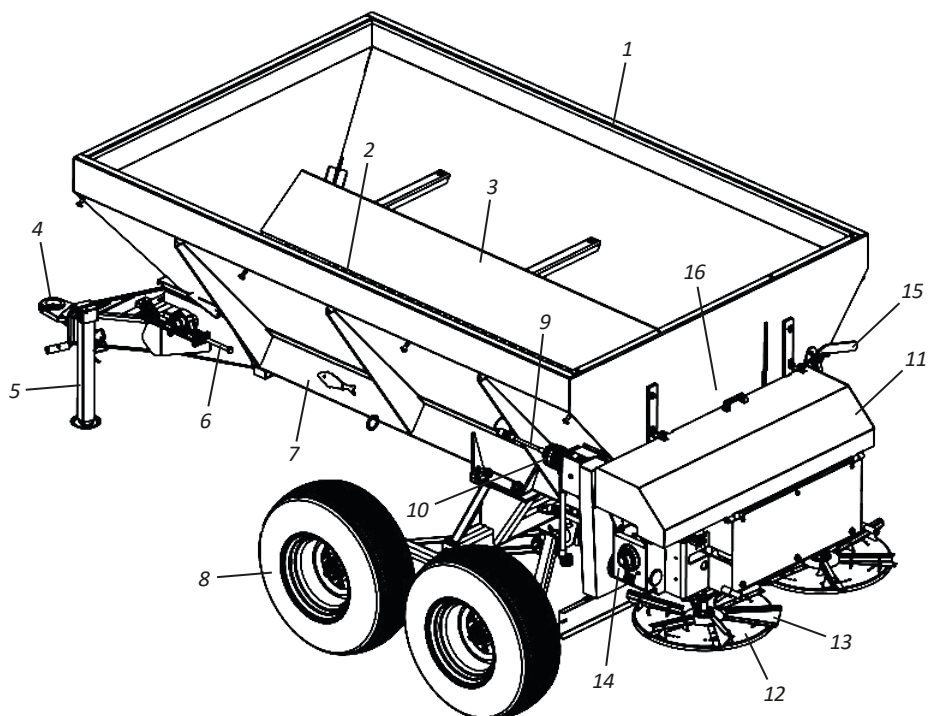

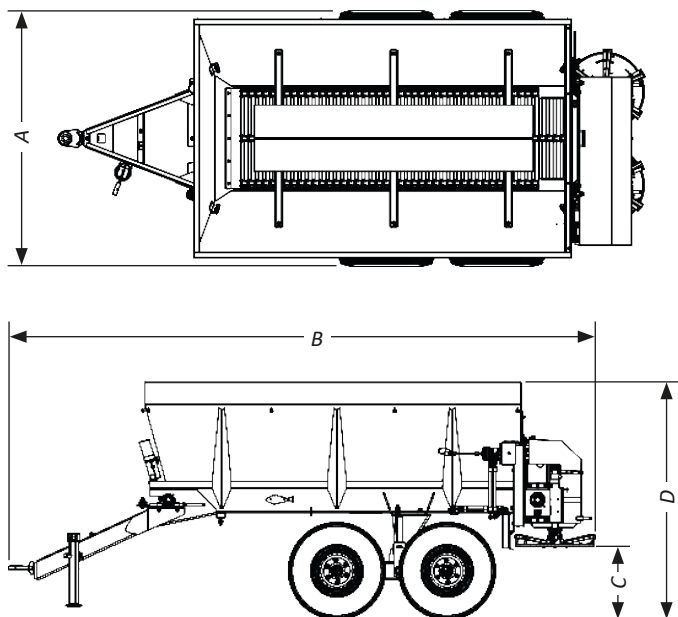
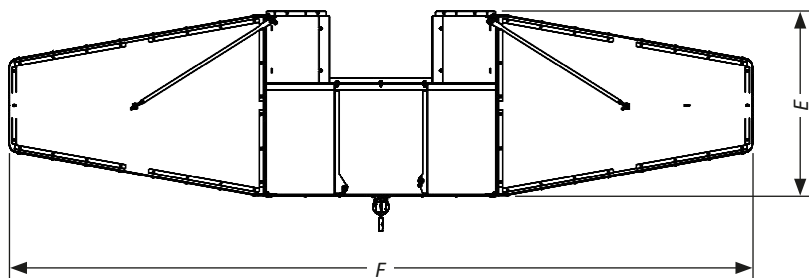
▪ Dimensões
• DCF-CO e Defletor (Opcional)

DEFLETOR - OPCIONAL

Modelo	Medidas					
	A (mm)	B (mm)	C (mm)	D (mm)	E (mm)	F (mm)
DCF-CO 3000 (<i>Cardan ou Motor Hidráulico</i>)	1800	3900	582	1700	1453	5901
DCF-CO 6000 (<i>Cardan ou Motor Hidráulico</i>)	2000	4600	582	1800	1453	5901
DCF-CO 8000 (<i>Cardan ou Motor Hidráulico</i>)	2000	4610	582	1900	1453	5901

▪ Dimensões

- DCF-CO com Esteira Distribuidora Lateral 3 linhas (Opcional)

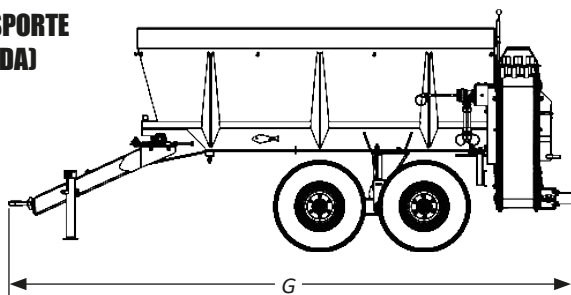
POSIÇÃO DE TRANSPORTE (ESTEIRA FECHADA)



POSIÇÃO DE TRANSPORTE (ESTEIRA FECHADA)

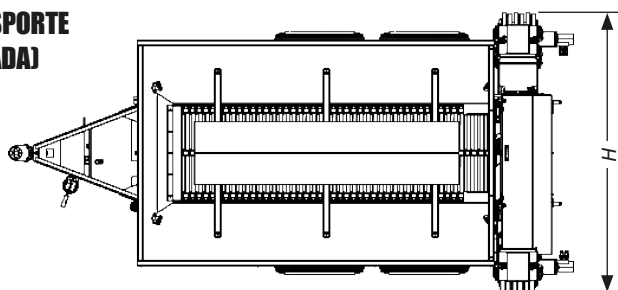

ESTEIRA DISTRIBUIDORA LATERAL 3 LINHAS (OPCIONAL)

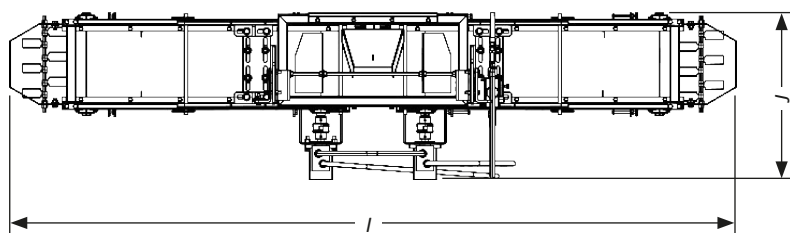

Modelo	Medidas			
	G (mm)	H (mm)	I (mm)	J (mm)
DCF-CO 6000 (Cardan ou Motor Hidráulico)	4750	2365	2950	670
DCF-CO 8000 (Cardan ou Motor Hidráulico)	4760	2365	2950	670

▪ Especificações

- DCF-CO - Distribuidor de Calcário, Fert. e Composto Orgânico (Cardan)
- DCF-CO - Distribuidor de Calcário, Fert. e Composto Orgânico (Motor Hidráulico)

Modelo	Capacidade de Carga (m ³)	Rodeiro	Pneus Standard	Peso Aproximado (Kg)	Potência do Trator (Hp)
DCF-CO 3000	1,60	Simples (2 Pneus)	750x16 (2 Pneus)	1070	50 - 70
DCF-CO 6000	2,80	Tandem (4 Pneus)	750x16 (4 Pneus)	1390	75 - 90
DCF-CO 8000	3,80	Tandem (4 Pneus)	11L-15 (4 Pneus)	1480	90 - 100

Bitola aproximada 1600 mm
RPM na PTO 540 Rpm

*A Baldan reserva-se o direito de alterar e ou aperfeiçoar as características técnicas de seus produtos, sem prévio aviso, e sem obrigação de assim proceder com os produtos anteriormente fabricados.
As especificações técnicas são aproximadas e informadas em condições normais de trabalho.*

USO PREVISTO DO DCF-CO

- O DCF-CO é um equipamento de alta resistência, tendo como diferencial maior capacidade de carga e esteira com maior espessura permitindo melhor distribuição do composto orgânico.
- O DCF-CO deve ser conduzido e acionado somente por um operador devidamente instruído.

USO NÃO PERMITIDO DO DCF-CO

- Para evitar danos, graves acidentes ou morte, NÃO transporte pessoas sobre qualquer parte do DCF-CO.
- NÃO é permitido utilizar o DCF-CO para acoplar, rebocar ou empurrar outros implementos ou acessórios.
- O DCF-CO NÃO deve ser utilizado por operador inexperiente que não conheça todas as técnicas de condução, comando e operação.

▪ Montagem

O **DCF-CO** sai de fábrica semi-montado, faltando apenas montar os pneus que foram retirados para facilitar o carregamento e transporte. Para montá-la, siga as instruções a seguir:

- ⚠ A montagem do **DCF-CO** deve ser feita pela revenda, através de pessoas treinadas, capacitadas e qualificadas para esse trabalho.
- ⚠ Antes de iniciar a montagem do **DCF-CO**, procure um local ideal, onde facilite a identificação das peças e a montagem da mesma.
- ⚠ Não utilize roupas folgadas, pois poderão enroscar-se no **DCF-CO**.

• Montagem dos pneus

Para montar os pneus, proceda da seguinte forma:

01 - Acople o pneu (1) no cubo (2) fixando com os parafusos (3) e porcas (4).

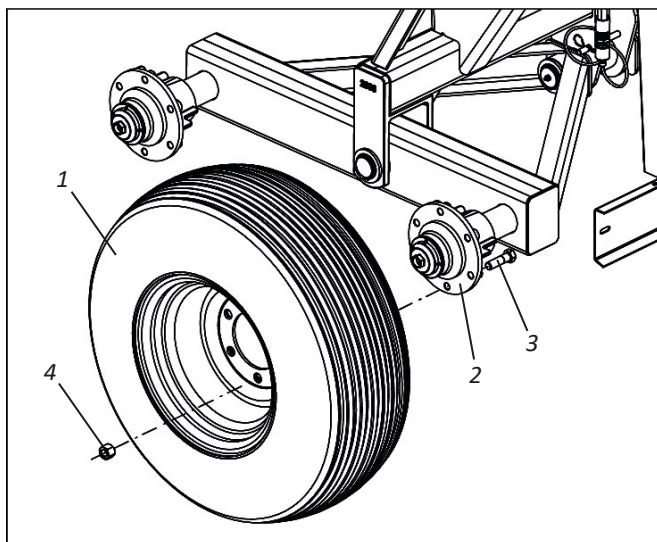

⚠ ATENÇÃO

Verifique a calibragem correta dos pneus na página 90.

🔍 OBSERVAÇÃO

Repita o procedimento acima para a montagem dos outros pneus.

▪ Montagem

• Montagem da caixa direcionadora (Opcional) - Parte I

Para montar a caixa direcionadora, proceda da seguinte forma:

- 01** - Solte os parafusos (1), arruelas lisa (2), arruelas de pressão (3) e porcas (4).
- 02** - Em seguida, acople a caixa direcionadora (5) ao **DCF-CO** e utilize os mesmos parafusos (1), arruelas lisa (2), arruelas de pressão (3) e porcas (4) para a fixação central caixa direcionadora (5).
- 03** - Depois faça a fixação da caixa direcionadora (5) no suporte traseiro (6) através dos parafusos (7), arruelas lisa (8), arruela de pressão (9) e porcas (10).

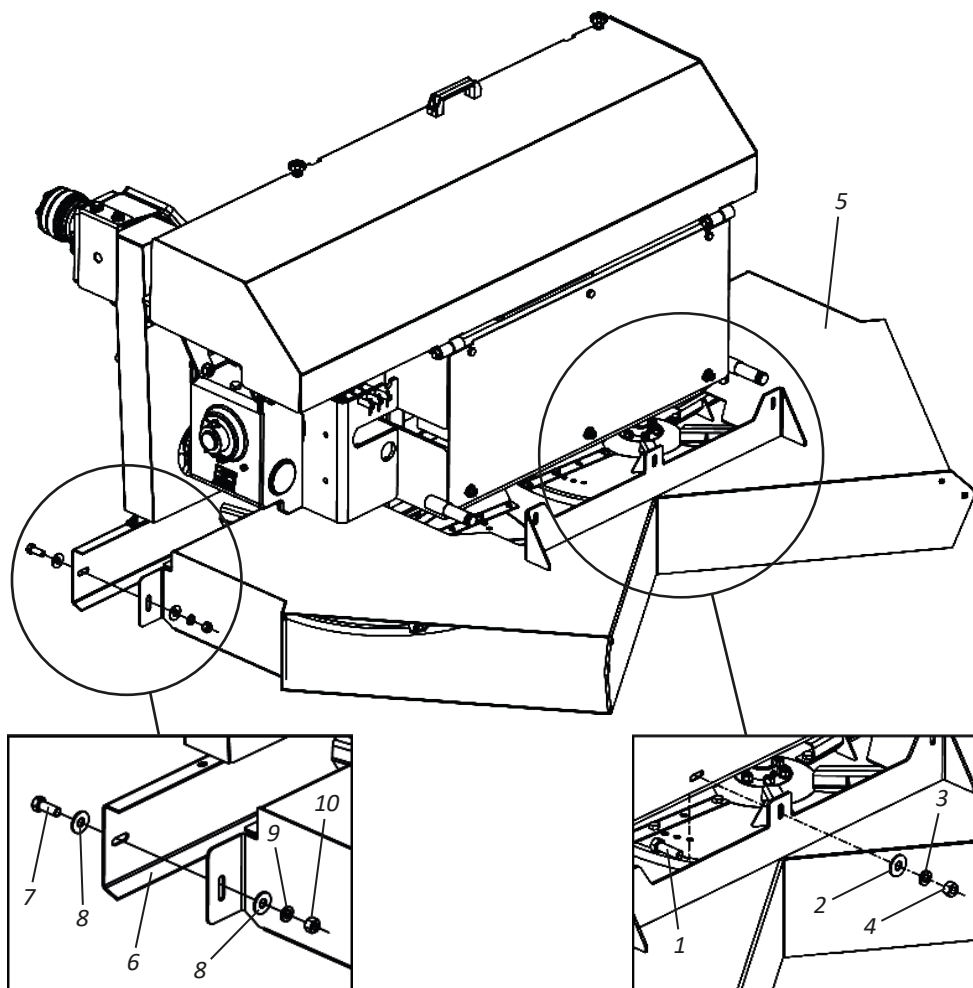

▪ Montagem

• Montagem da caixa direcionadora (Opcional) - Parte II

04 - Em seguida, faça a fixação das chapas direcionadoras (11) na caixa direcionadora (5), através dos parafusos (12), arruelas lisas (13), arruelas de pressão (14) e porcas (15).

05 - Finalize colocando o parafuso (16), arruela lisa (17) e porca borboleta (18).

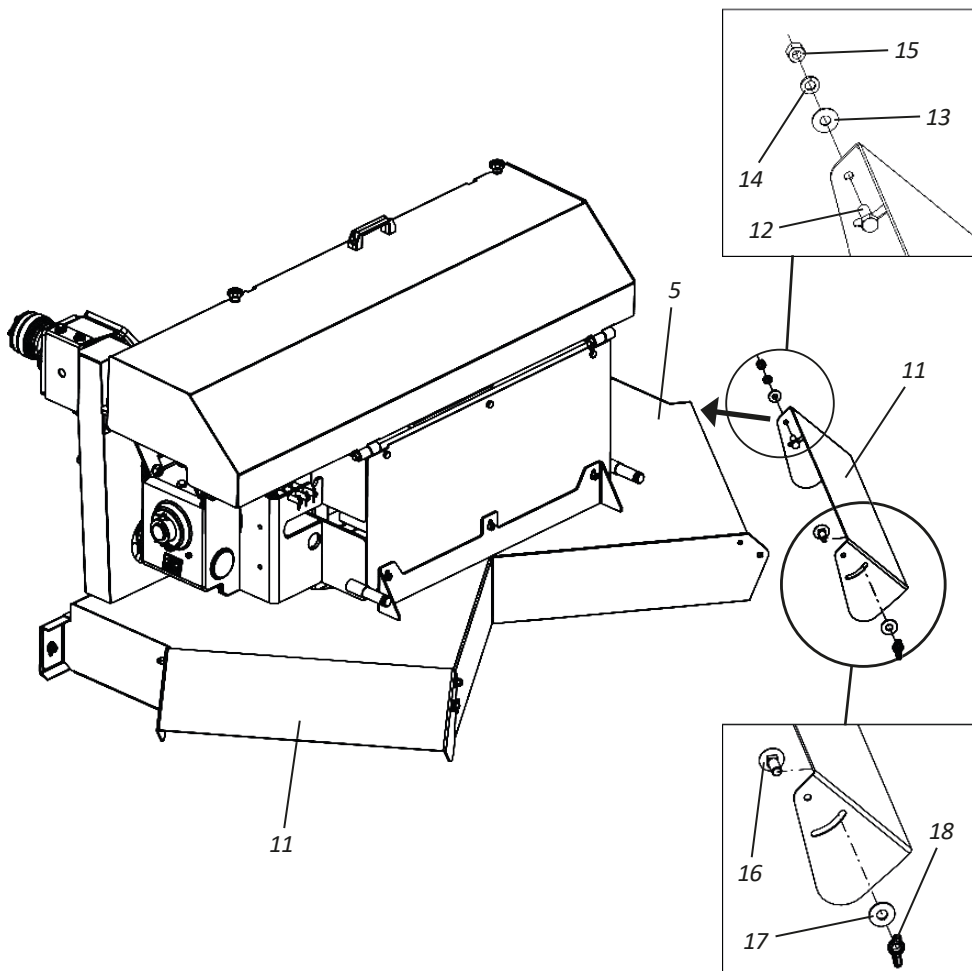

ATENÇÃO

Para a regulagem das chapas direcionadoras (11), siga as instruções da página 72.

▪ Montagem

• Montagem do defletor de lona (Opcional) - Parte I

Para montar o defletor de lona, proceda da seguinte forma:

- 01** - Acople a armação central do defletor (1) no **DCF-CO** fixando através das arruelas lisa (2) e travas (3).

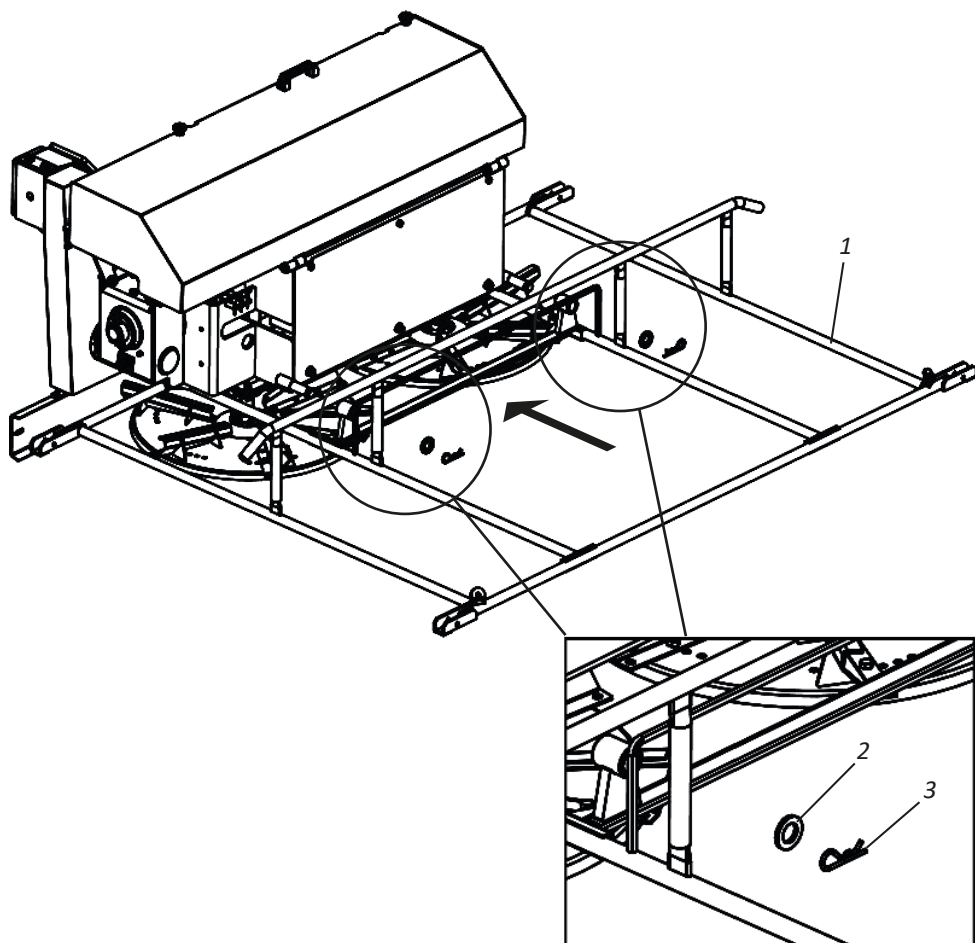

▪ Montagem

• Montagem do defletor de lona (Opcional) - Parte II

02 - Em seguida, acople a armação lateral esquerda (4) na armação central do defletor (1), fixando através dos pinos (5), arruelas lisas (6) e contrapinos (7).

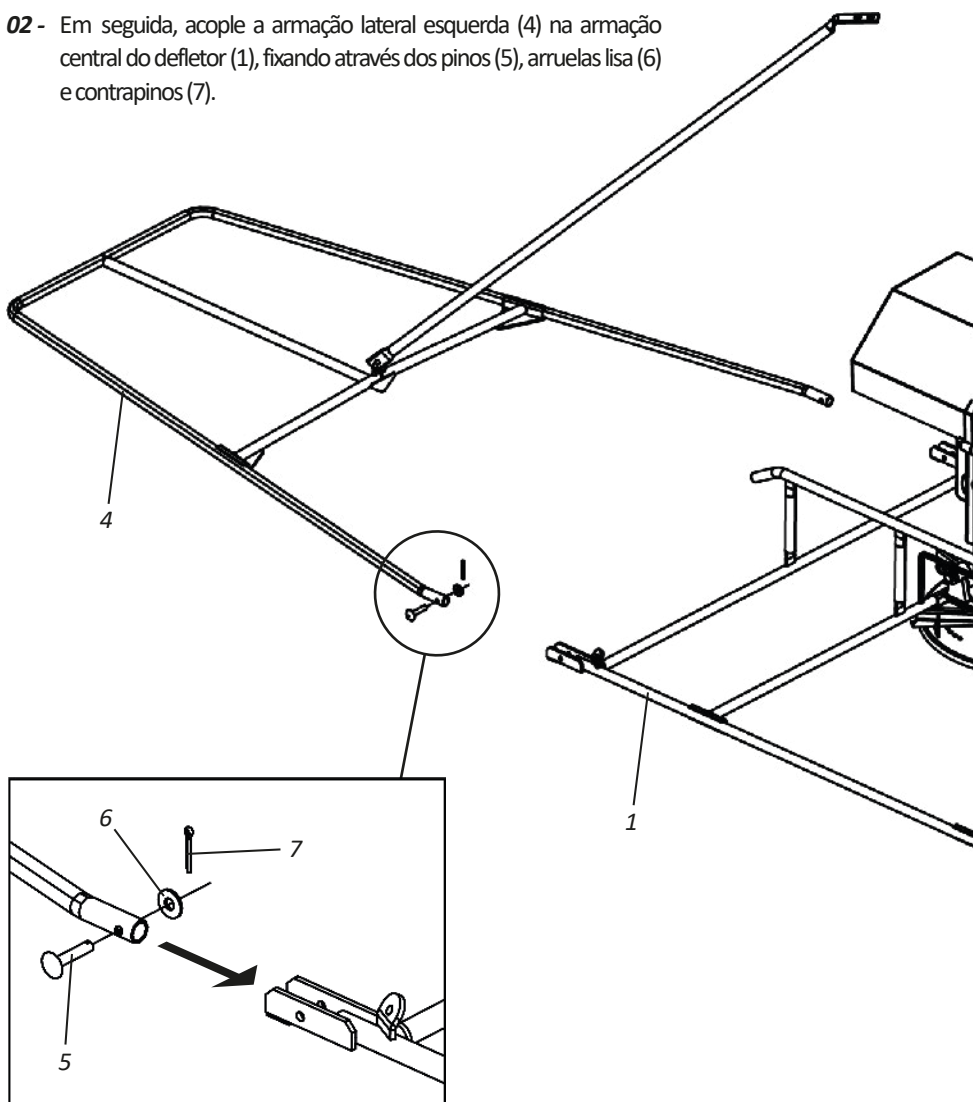

OBSERVAÇÃO

Repita o procedimento acima para a montagem da armação lateral direita na armação central do defletor (1).

▪ Montagem**• Montagem do defletor de lona (Opcional) - Parte III**

03- Depois, coloque a lona (8) sobre as armações (9), passando as hastes (10) por dentro dos furos "A".

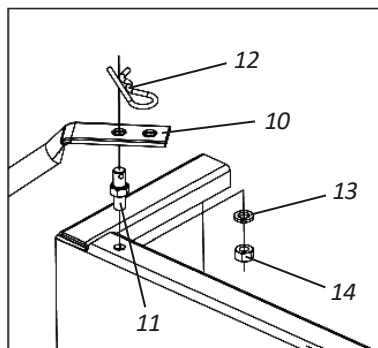

04- Em seguida, fixe as hastes (10) no **DCF-CO**, através do eixo (11), trava (12), arruela de pressão (13) e porca (14).

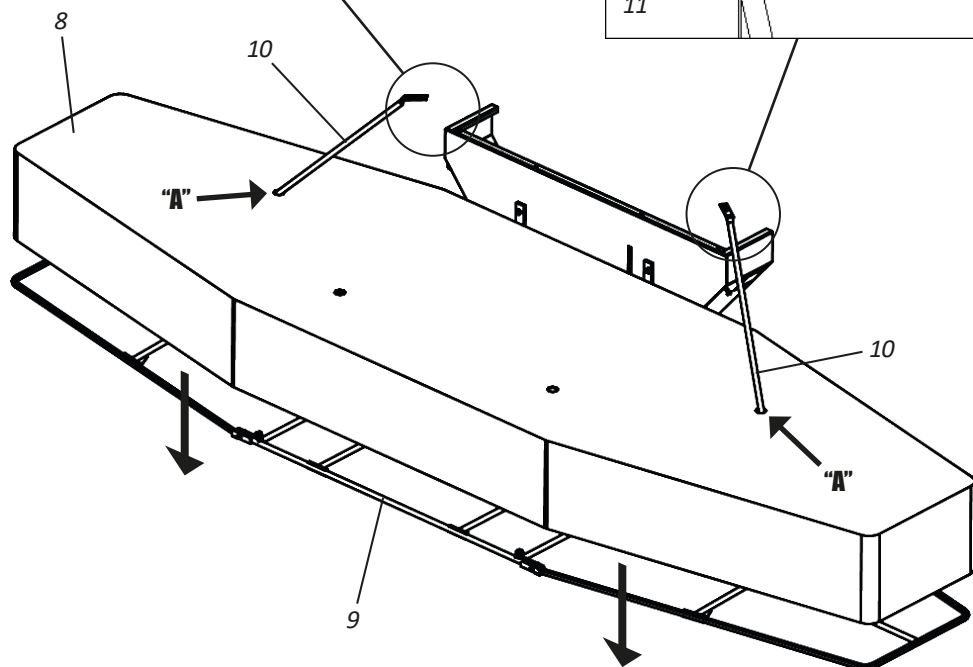
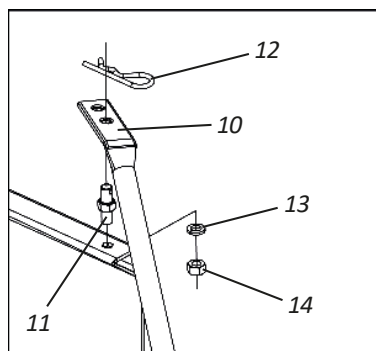

▪ Montagem

• Montagem do defletor de lona (Opcional) - Parte IV

05 - Em seguida, passe as hastes (15) por dentro dos furos "B", fixando-as nas armações (9), através dos parafusos (16), arruelas de pressão (17) e porcas (18).

06 - Depois, fixe as hastes (15) no **DCF-CO**, através do eixo (16), trava (17), arruela de pressão (18) e porca (19).

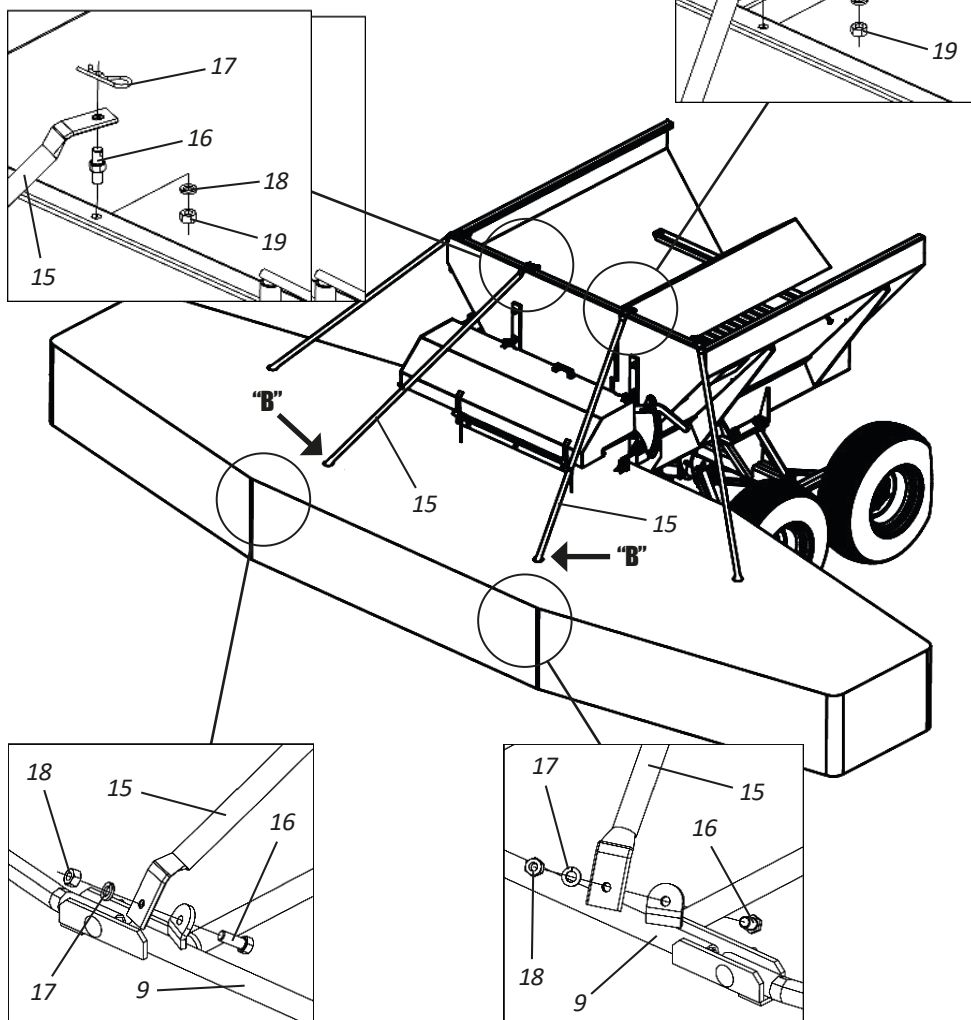

▪ Montagem**• Montagem do defletor de lona (Opcional) - Parte V**

07 - Finalize colocando os espaçadores (20) na barra por dentro da lona (8).

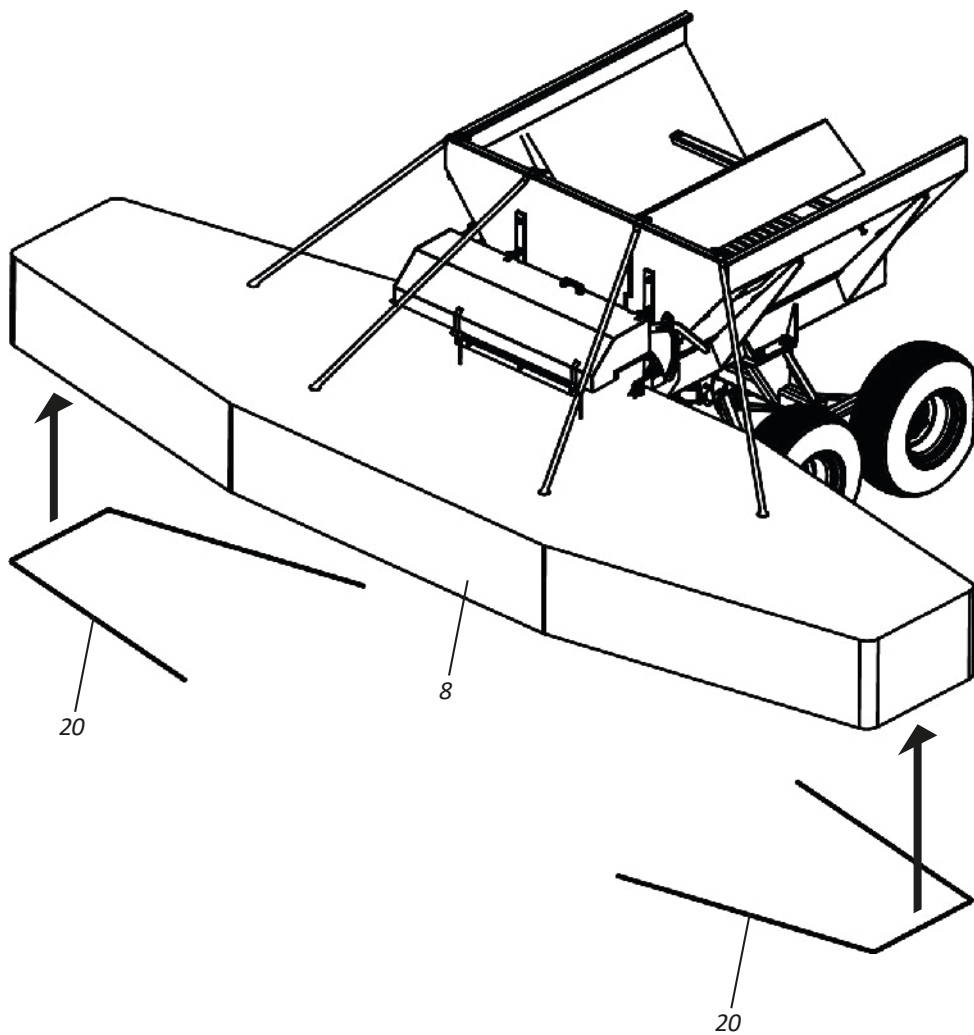

▪ Montagem

- Montagem do defletor de borracha (Opcional) - Parte I

ATENÇÃO

Antes de iniciar o procedimento de montagem do defletor de borracha (opcional), certifique-se que o DCF-CO esteja engatado no trator. Ignorar essa advertência ocorrerá em tombamento do DCF-CO causando danos ao equipamento, grave acidente ou morte.

Para montar o defletor de borracha, proceda da seguinte forma:

- 01** - Retire os parafusos (1), arruelas lisa (2), arruelas de pressão (3) e porcas (4).

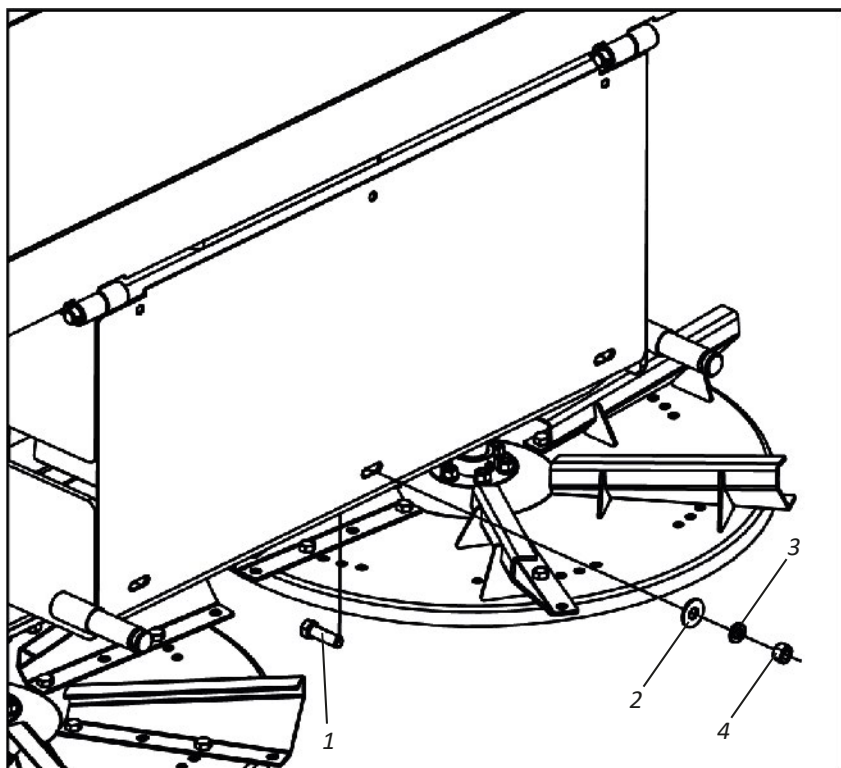

OBSERVAÇÃO

Os parafusos (1), arruelas lisa (2), arruelas de pressão (3) e porcas (4) retirados serão substituídos pelos parafusos, arruelas e porcas que acompanham o defletor.

▪ Montagem**• Montagem do defletor de borracha (Opcional) - Parte II**

02 - Em seguida, acople a armação central do defletor (5) no DCF-CO fixando através dos parafusos (6), arruelas lisas (7), arruelas de pressão (8) e porcas (9).

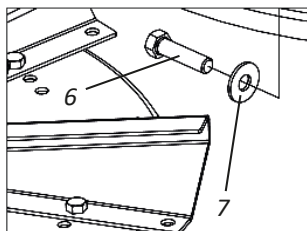

03 - Depois, fixe a armação central do defletor (5) no suporte traseiro (10) através dos parafusos (11), arruelas lisas (12), arruelas de pressão (13) e porcas (14).

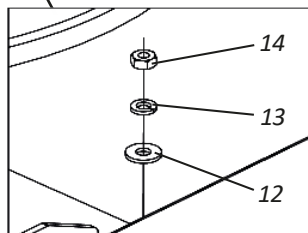
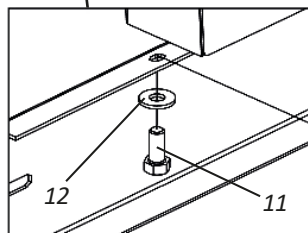
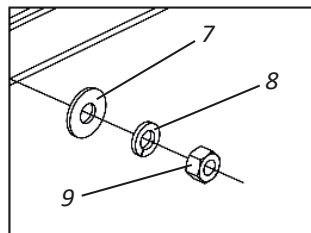
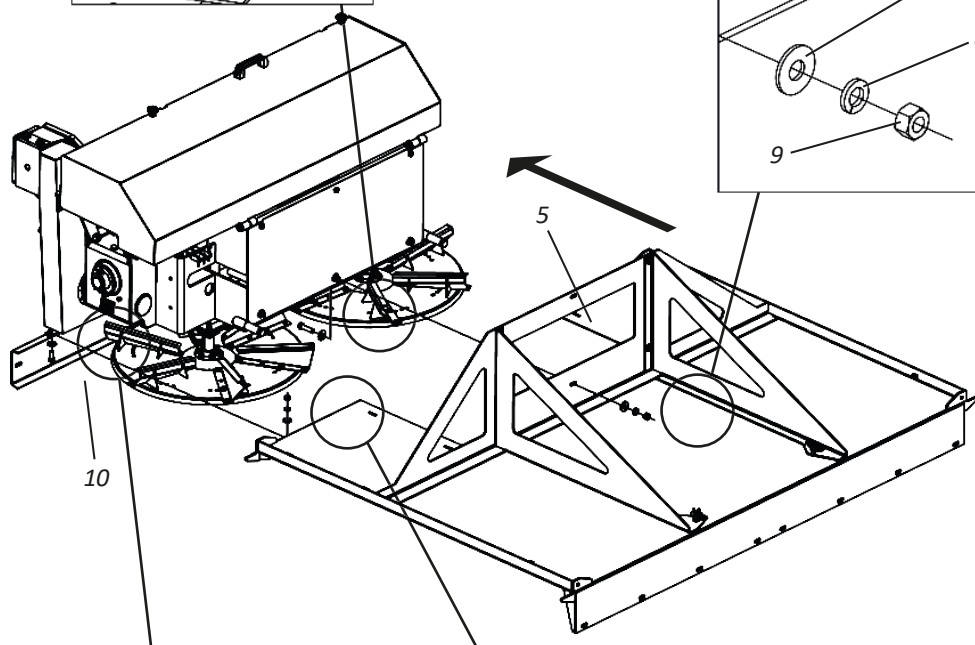

▪ Montagem

• Montagem do defletor de borracha (Opcional) - Parte III

04 - Em seguida, fixe a chapa de vedação (15) na armação central do defletor (5) através dos parafusos (16), arruelas lisa (17), arruelas de pressão (18) e porcas (19).

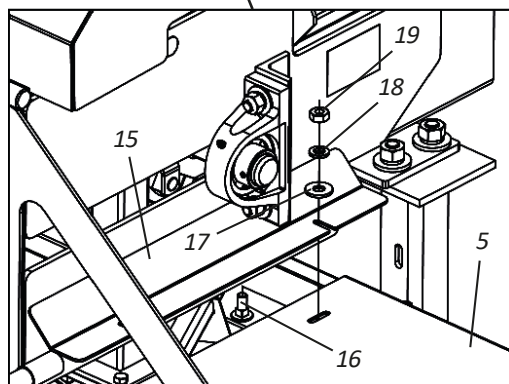
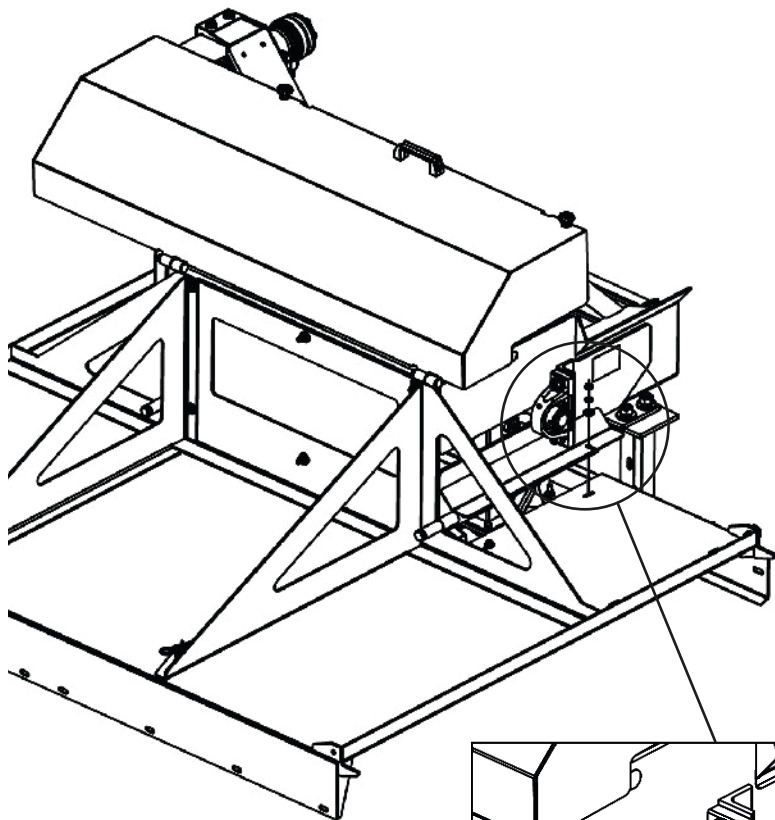

OBSERVAÇÃO

A chapa de vedação (15) deve ser montada nos dois lados do DCF-CO.

▪ Montagem**• Montagem do defletor de borracha (Opcional) - Parte IV**

05 - Depois, fixe a proteção traseira (20) na armação central do defletor (5) através das barras de apoio (21), do mancal (22), dos parafusos (23), arruelas lisa (24), arruelas de pressão (25) e porcas (26). Finalize a montagem acoplando o suporte de apoio (27).

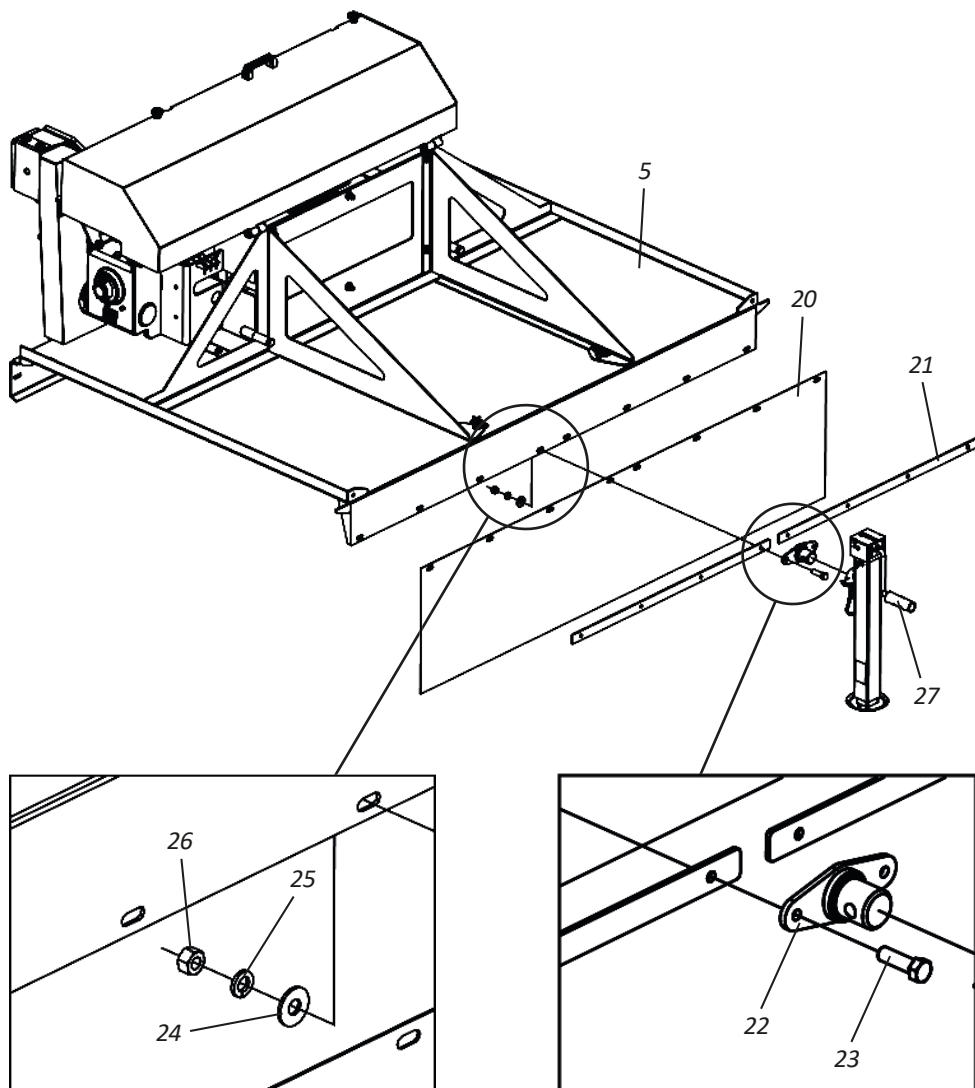

▪ Montagem

• Montagem do defletor de borracha (Opcional) - Parte V

06 - Em seguida, acople a armação lateral esquerda (28) na armação central do defletor (5), fixando através dos parafusos (29), bucha (30), arruelas de pressão (31) e porcas (32).

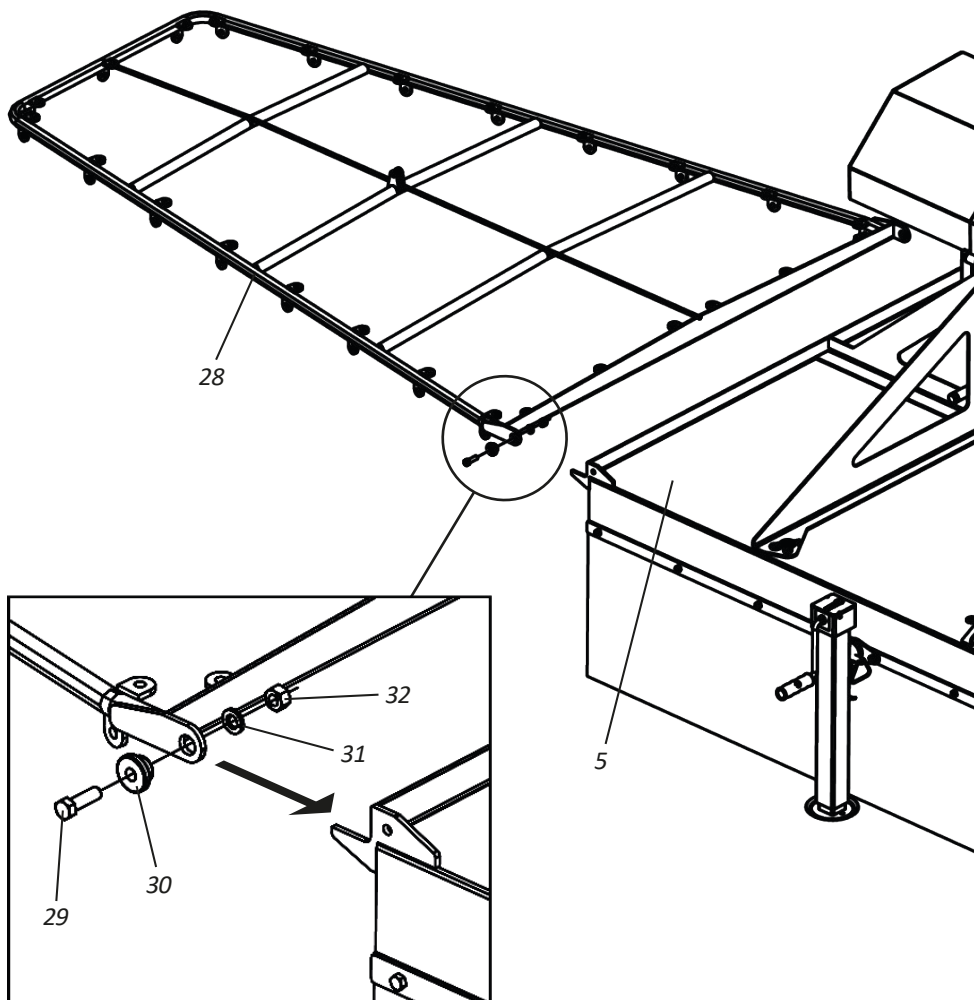

OBSERVAÇÃO

Repita o procedimento acima para a montagem da armação lateral direita na armação central do defletor (5).

▪ Montagem**• Montagem do defletor de borracha (Opcional) - Parte VI**

- 07-** Depois, fixe a proteção de borracha lateral (33) na armação lateral esquerda (28), através das barras (34), parafusos (35), arruelas de pressão (36) e porcas (37).
- 08-** Em seguida, coloque a proteção de borracha superior (38) sobre a armação lateral esquerda (28), fixando através das barras (39), parafusos (40), arruelas de pressão (41) e porcas (42).

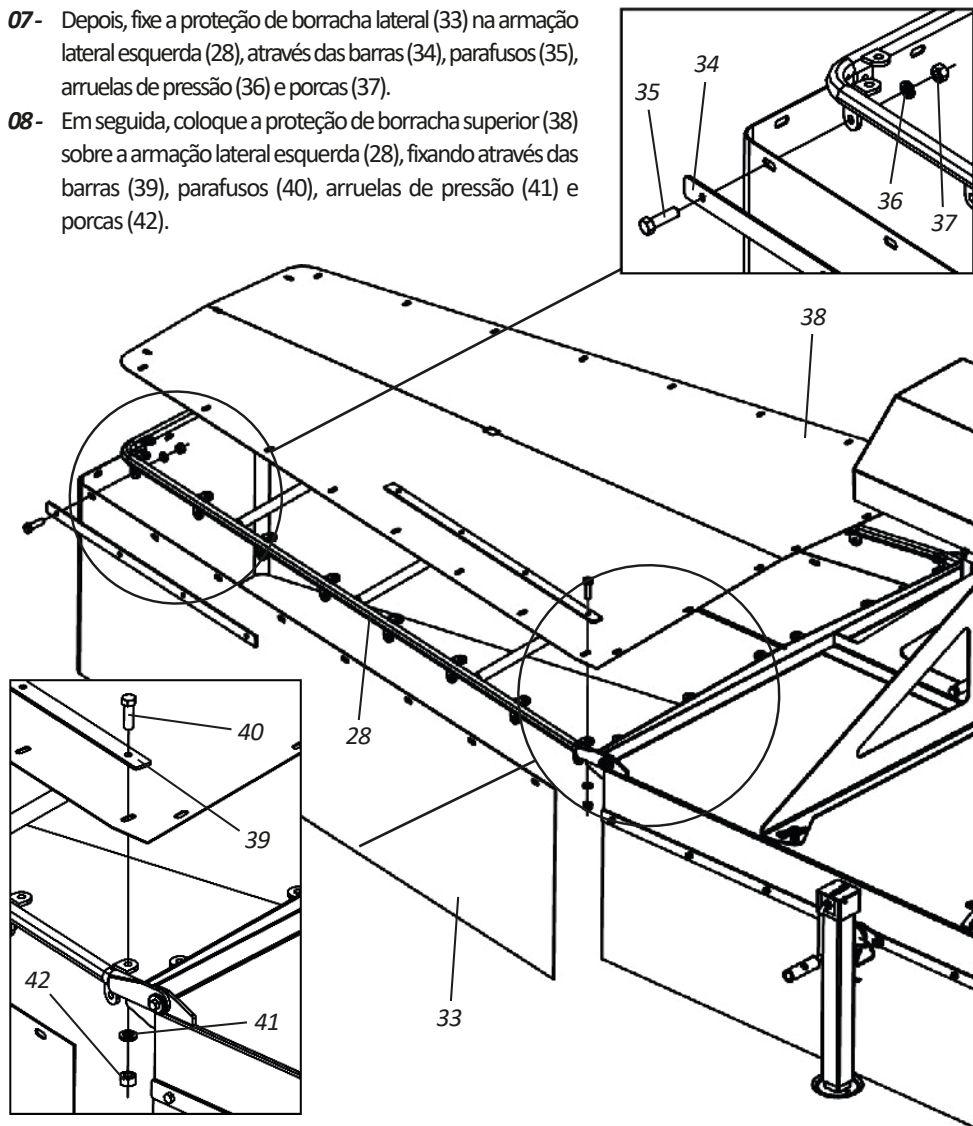
**🔍 OBSERVAÇÃO**

Repita o procedimento acima para a montagem das proteções de borracha lateral e superior na armação lateral direita.

▪ Montagem

• Montagem do defletor de borracha (Opcional) - Parte VII

09- Finalize fixando o regulador (43) na armação lateral esquerda (28), através do pino (44) e trava (45) e no **DCF-CO**, através do eixo (46), arruela lisa (47), trava (48), arruela de pressão (49) e porca (50).

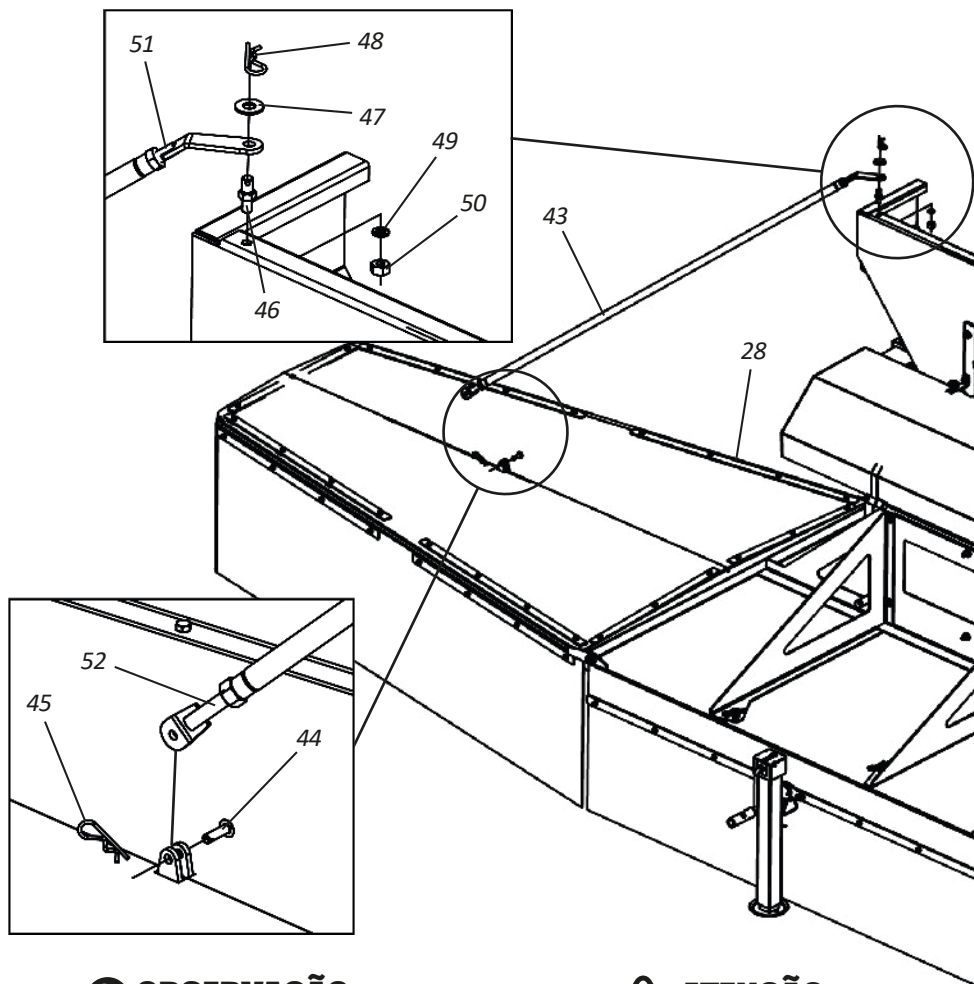

OBSERVAÇÃO

Repita o procedimento acima para a montagem do regulador na armação lateral direita.

ATENÇÃO

Ao fixar o regulador (43) na armação lateral, havendo a necessidade ajuste o seu comprimento através dos varões (51 e 52).

▪ Montagem

- Transformar DCF-CO (Cardan) em DCF-CO (Motor Hidráulico) - Parte I

⚠ ATENÇÃO

Para o funcionamento do sistema motor hidráulico e do DCF-CO com motor hidráulico, o trator deve possuir sistema hidráulico de fluxo contínuo e bomba hidráulica de 40 a 50 L/Min. Caso o trator não possua esses itens, tanto o sistema motor hidráulico quanto o DCF-CO com motor hidráulico não funcionará.

Para transformar o seu DCF-CO (Cardan) em DCF-CO (Motor Hidráulico), proceda da seguinte forma:

01 - Retire as seguintes peças do DCF-CO (Cardan).

1. Cardan central
2. Mancal e suporte central
3. Eixo central
4. Mancal lateral
5. Cardan lateral

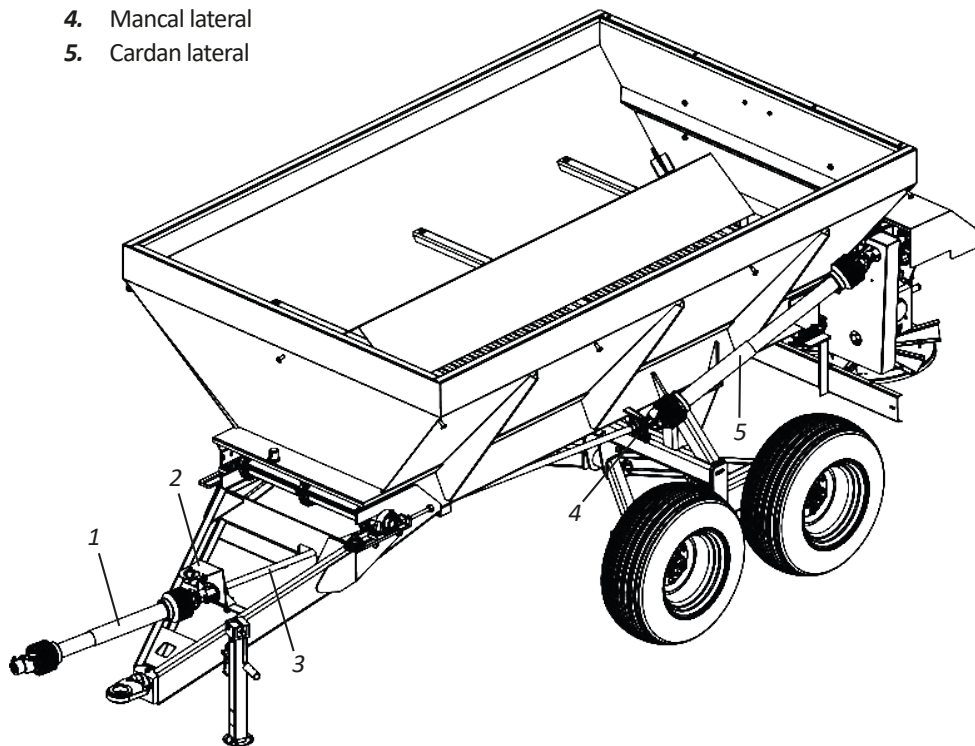

▪ Montagem

• Transformar DCF-CO (Cardan) em DCF-CO (Motor Hidráulico) - Parte II

02 - Em seguida, inicie a montagem dos componentes do motor hidráulico; monte a válvula (1) no suporte (2) fixando através dos parafusos (3), arruelas de pressão (4) e arruelas lisa (5).

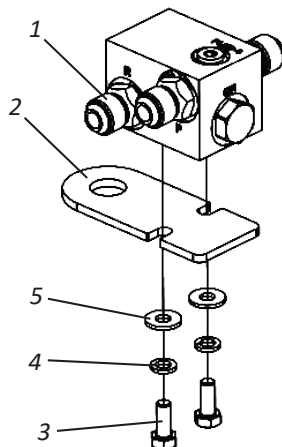

03 - Depois, solte a porca (6), arruela de pressão (7), coloque o suporte da válvula (2) fixando-o através da mesma arruela de pressão (7) e porca (6).

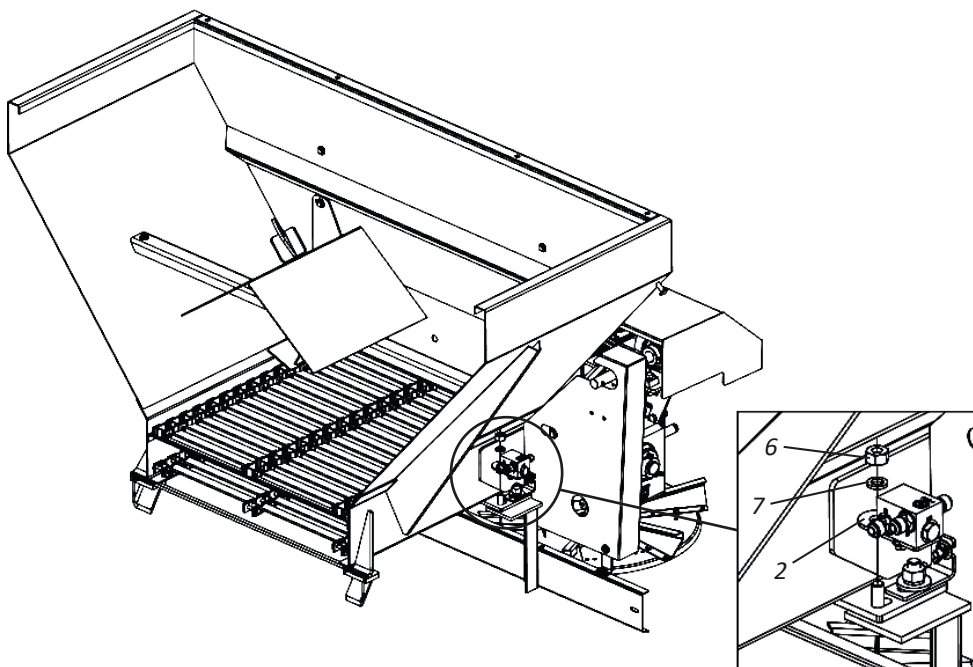

▪ Montagem**• Transformar DCF-CO (Cardan) em DCF-CO (Motor Hidráulico) - Parte III**

04 - Em seguida, acople a proteção inferior (8) na capa de proteção (9), através das parafusos (10), arruelas de pressão (11) e arruelas lisa (12).

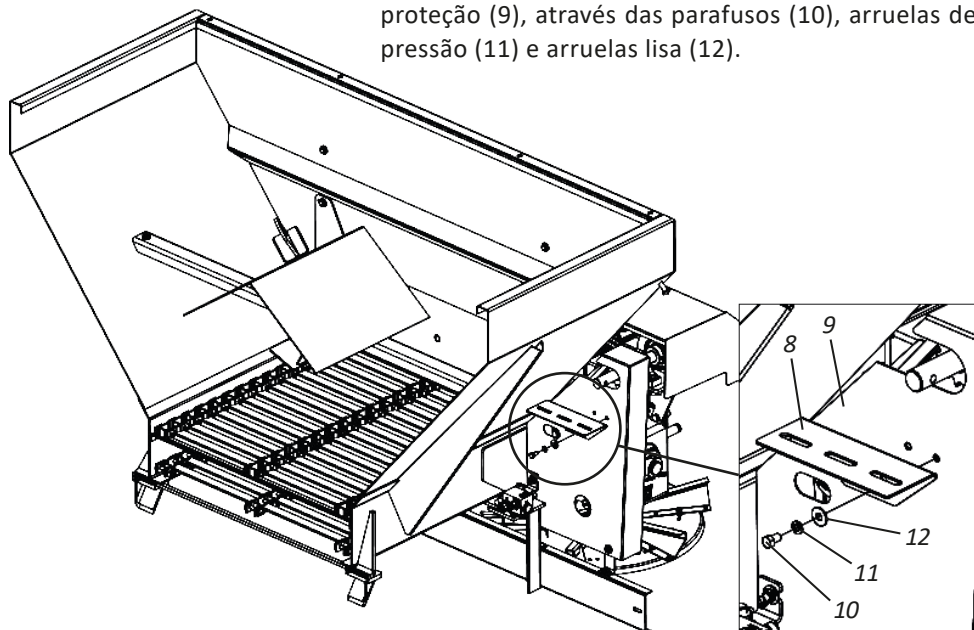

05 - Depois, fixe o suporte (13) na chapa (14) através dos parafusos (15), arruelas de pressão (16) e arruelas lisa (17); Em seguida, fixe a chapa (18) no suporte (13) através dos pinos (19), arruelas lisa (20), arruelas de pressão (21) e porcas (22).

06 - Em seguida, acople o motor hidráulico (23) na chapa (18) através dos parafusos (24) e arruelas de pressão (25).

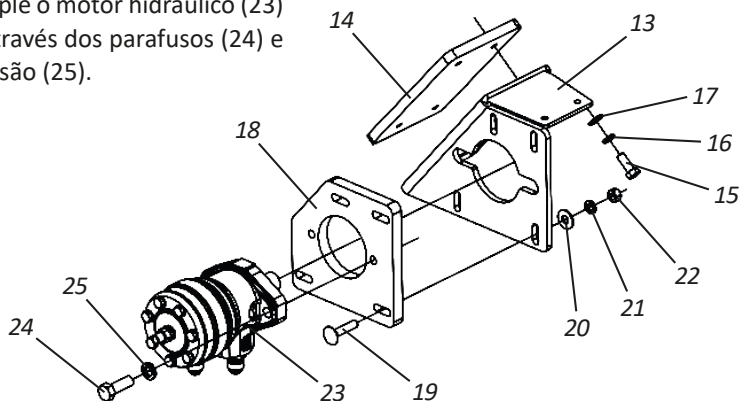

▪ Montagem

• Transformar DCF-CO (Cardan) em DCF-CO (Motor Hidráulico) - Parte IV

07 - Depois, acople a bucha (26) no eixo (27) através do parafuso (28), arruela de pressão (29) e porca (30).

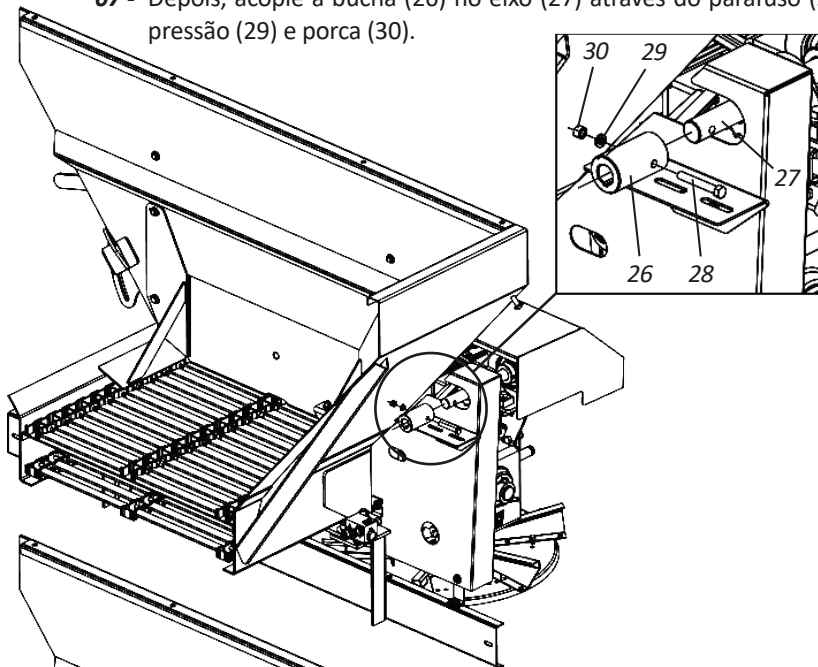

08 - Em seguida, acople o conjunto do motor hidráulico (31) na bucha (26).

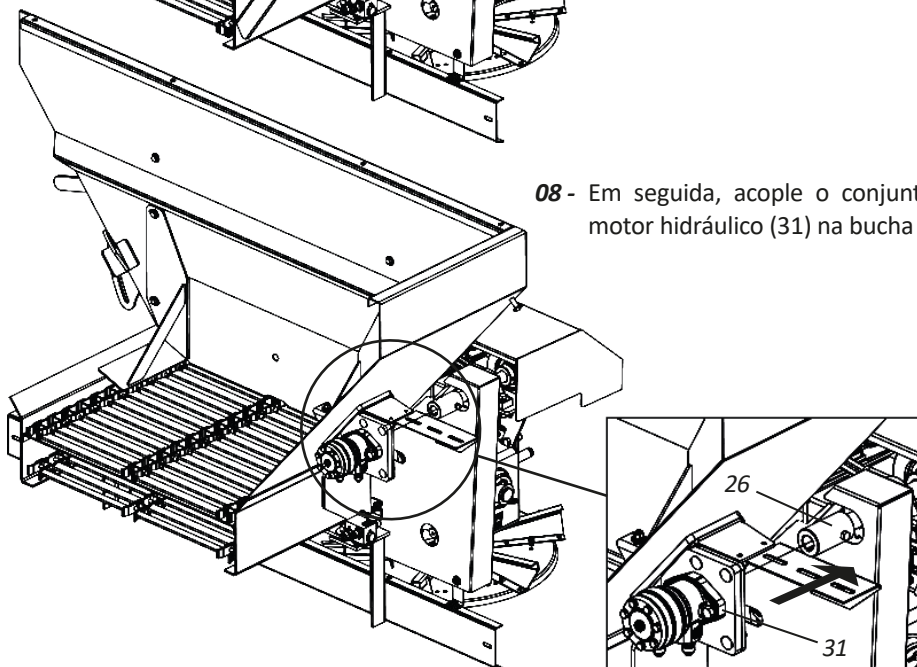

▪ Montagem**• Transformar DCF-CO (Cardan) em DCF-CO (Motor Hidráulico) - Parte V**

09 - Após acoplar o motor hidráulico, ajuste o conjunto do motor hidráulico (31) para alinhar a chapa (14) a caçamba (32); em seguida, solde-a na caçamba.

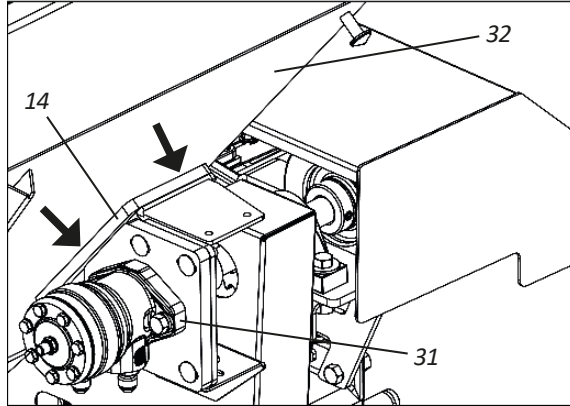

10 - Depois, faça a fixação da abraçadeira (33) e da chapa (34) no cabeçalho (35) através do parafuso (36), arruela lisa (37), arruela de pressão (38) e porca (39).

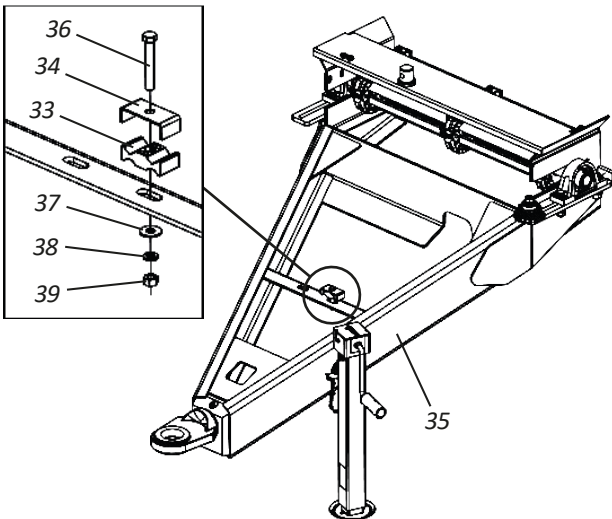

11 - Em seguida, monte a abraçadeira (40) na chapa (41) através do parafuso (42), chapa (43), arruela de pressão (44) e porca (45).

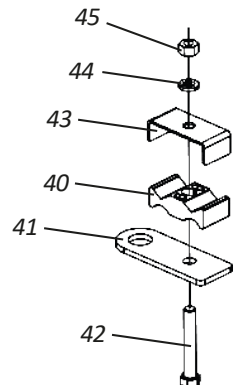

▪ Montagem

• Transformar DCF-CO (Cardan) em DCF-CO (Motor Hidráulico) - Parte VI

- 12** - Depois, solte a porca (46), arruela de pressão (47), coloque a chapa (41) fixando-o através da mesma arruela de pressão (47) e porca (46).
- 13** - Em seguida, acople as mangueiras hidráulicas no motor hidráulico e válvula, conforme instruções das páginas 49 e 50 de acordo com o modelo do **DCF-CO** adquirido;

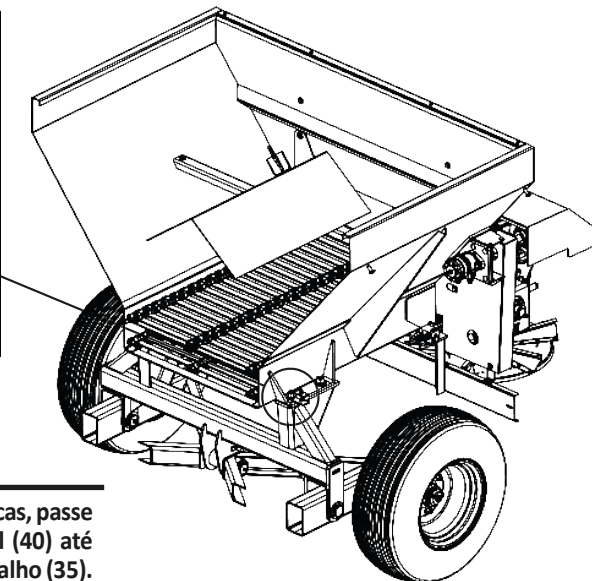
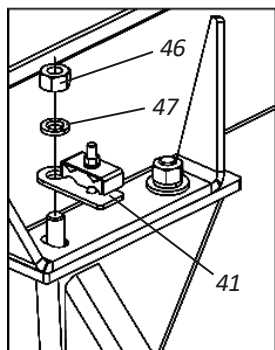

OBSERVAÇÃO

Após acoplar as mangueiras hidráulicas, passe as mesmas pela abraçadeira lateral (40) até chegar na abraçadeira (33) do cabeçalho (35).

- 14** - Finalize, fixando a chapa de proteção (48) no suporte (49) através das arruelas lisas (50), arruelas de pressão (51) e parafusos (52).

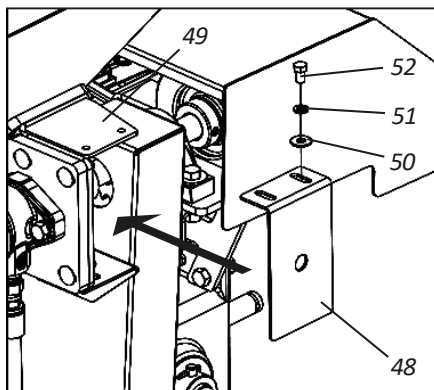

ATENÇÃO

Ao finalizar a montagem do motor hidráulico, faça a aferição do RPM do motor hidráulico conforme instruções das páginas 63 e 64.

▪ Montagem

- Transformar DCF-CO (Discos Distribuidores) em DCF-CO (Esteira Distribuidora Lateral 3 Linhas) - Parte I

Para transformar o seu **DCF-CO** (Discos Distribuidores) em **DCF-CO** (Esteira Distribuidora Lateral 3 Linhas), proceda da seguinte forma:

- 01** - Solte as manoplas (1), arruelas lisa (2), contrapinos (3) e retire a tampa (4).

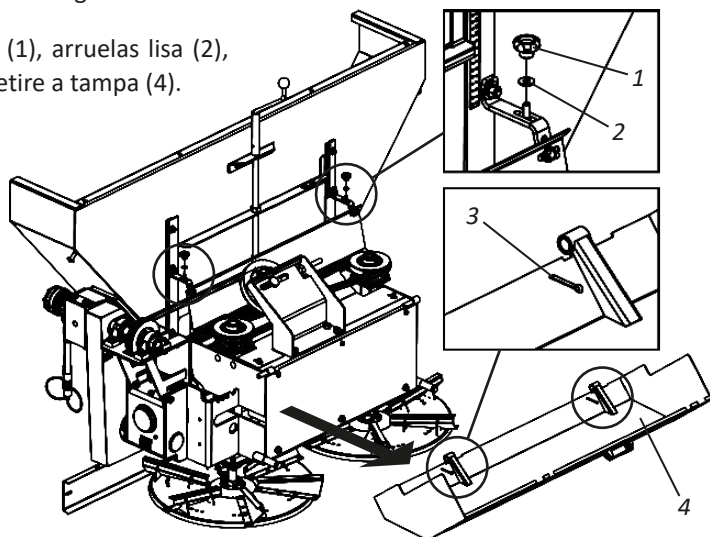

- 02** - Em seguida, solte as porcas (5), arruelas de pressão (6) e arruelas lisa (7), parafuso (8) e retire a chapa (9).

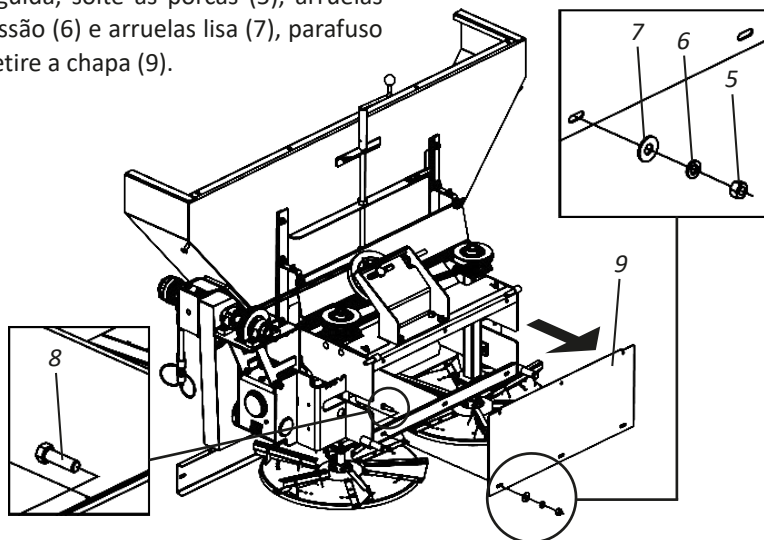

▪ Montagem

- Transformar DCF-CO (Discos Distribuidores) em DCF-CO (Esteira Distribuidora Lateral 3 Linhas) - Parte II

03 - Depois, retire as seguintes peças do **DCF-CO** (Discos Distribuidores).

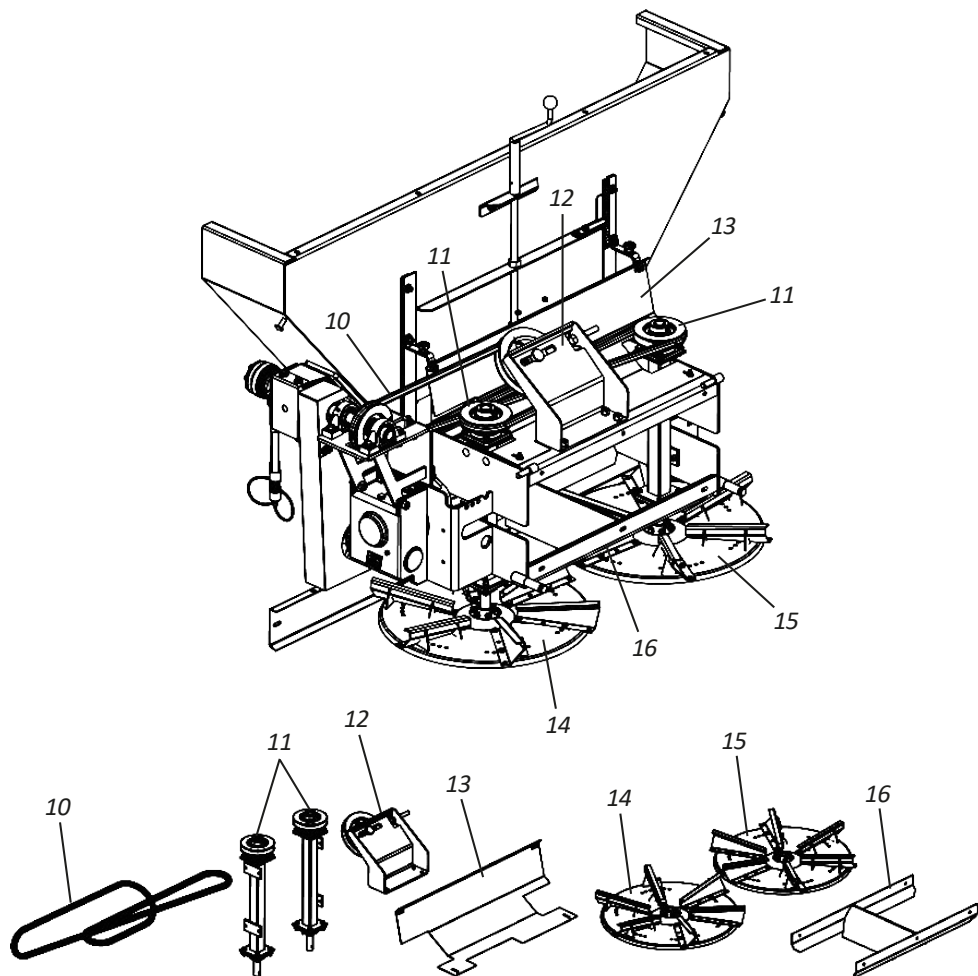

10. Correia

11. Suportes do esticador completo

12. Suporte da polia intermediária completa

13. Proteção interna da correia

14. Disco distribuidor direito completo

15. Disco distribuidor esquerdo completo

16. Suporte do protetor

▪ Montagem**• Transformar DCF-CO (Discos Distribuidores) em DCF-CO (Esteira Distribuidora Lateral 3 Linhas) - Parte III**

04 - Em seguida, acople a esteira lateral (17) no chassi (18) do **DCF-CO** fixando nos pontos "A" através dos parafusos (19), arruelas lisa (20), arruela de pressão (21) e porcas (22) e nos pontos "B" através dos parafusos (23), arruelas de pressão (24), arruelas lisa (25) e porcas (26).

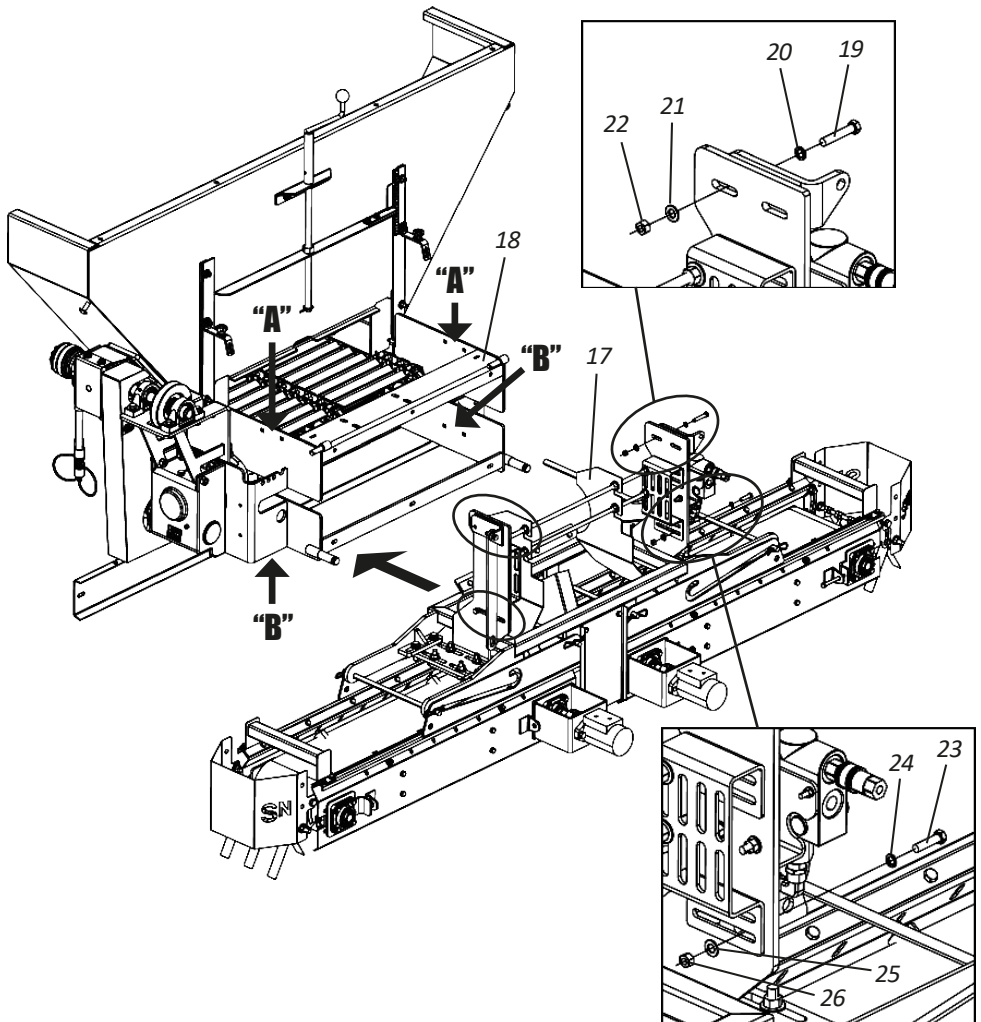

▪ Montagem

- Transformar DCF-CO (Discos Distribuidores) em DCF-CO (Esteira Distribuidora Lateral 3 Linhas) - Parte IV

05 - Depois, acople novamente a chapa (9) no chassi (18) do **DCF-CO** fixando através dos parafusos (8), arruelas lisa (7), arruelas de pressão (6) e porcas (5).

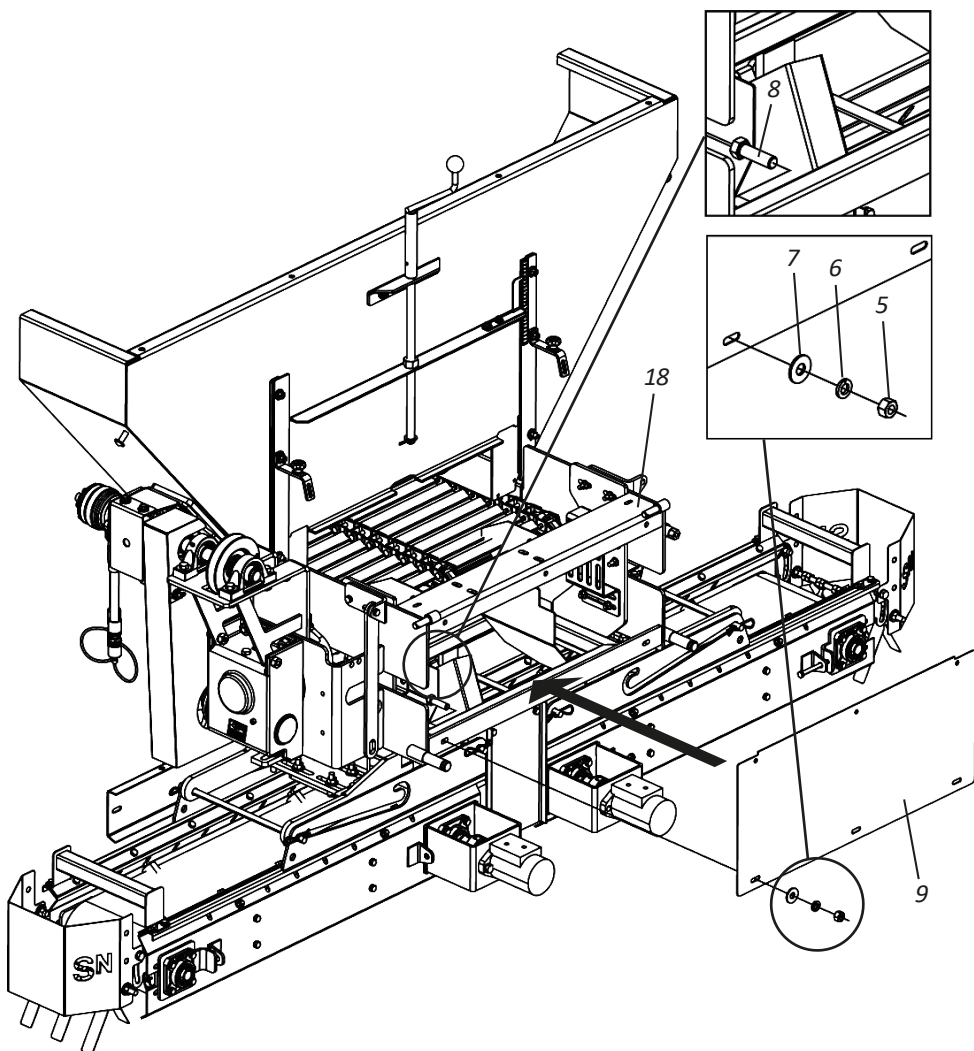

▪ Montagem

- Transformar DCF-CO (Discos Distribuidores) em DCF-CO (Esteira Distribuidora Lateral 3 Linhas) - Parte V

06 - Em seguida, acople novamente a tampa (4) no chassi (18) do DCF-CO fixando-a através dos contrapinos (3), arruelas lisa (2) e manoplas (1).

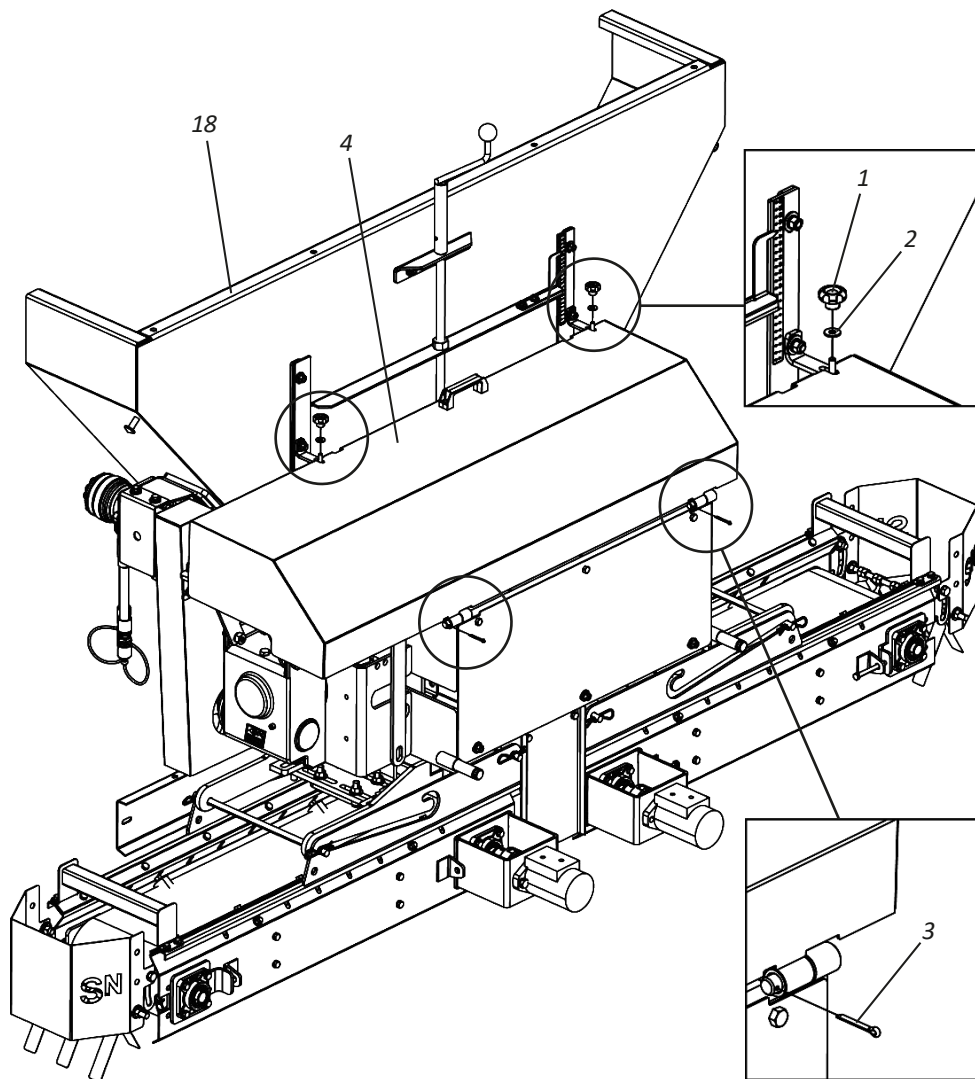

▪ Montagem

• Transformar DCF-CO (Discos Distribuidores) em DCF-CO (Esteira Distribuidora Lateral 3 Linhas) - Parte VI

- 07** - Depois, acople a mangueira hidráulica (27) no motor hidráulico (28) e no niple (29). Em seguida, acople a mangueira hidráulica (30) no motor hidráulico (28) e no motor hidráulico (31). Depois, acople a mangueira hidráulica (32) no motor hidráulico (31) e na válvula (33). Em seguida, acople a mangueira hidráulica (34) no niple (29), a mangueira hidráulica (35) na parte inferior do motor hidráulico (28) e finalize, passando ambas as mangueiras nas argolas (36) do chassi (18) do **DCF-CO** até acoplar no trator.

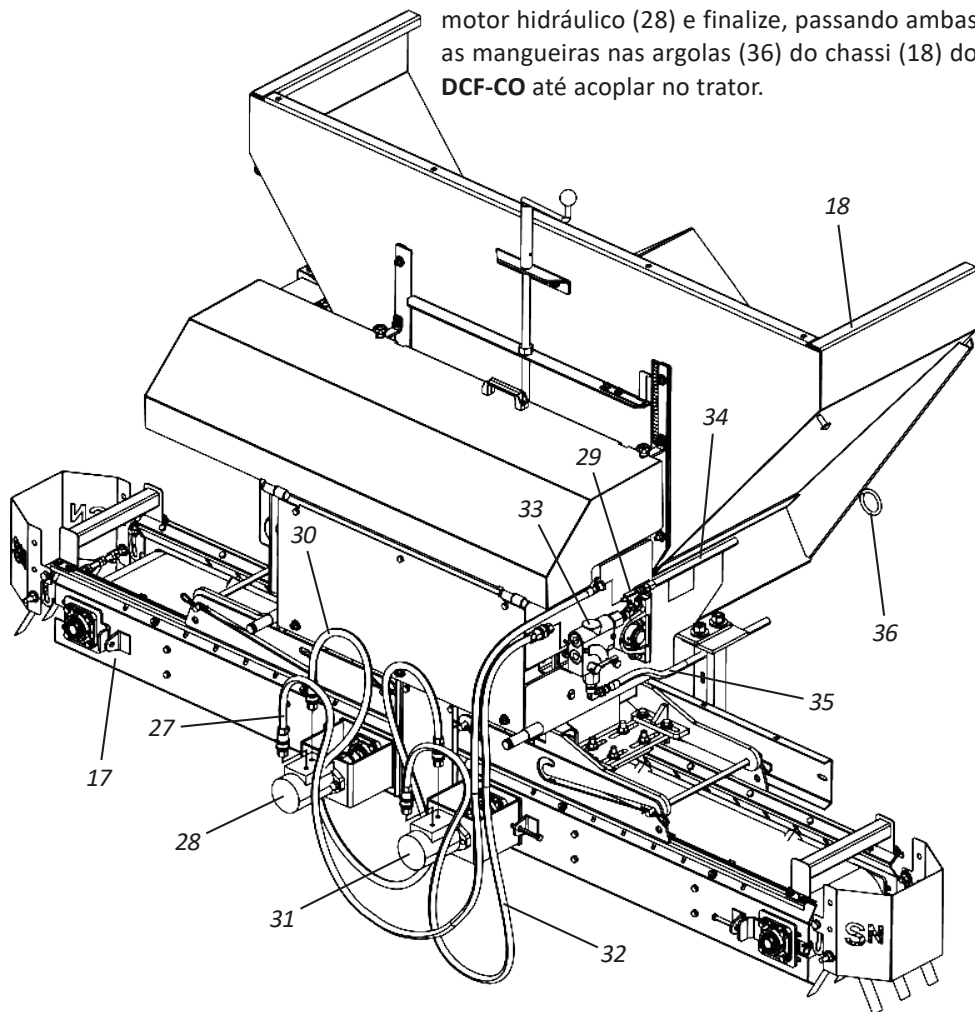

▪ Montagem

- Montagem do sistema hidráulico - DCF-CO 3000 (Motor Hidráulico)

O **DCF-CO 3000** quando adquirido com motor hidráulico, acompanha EMBALAGEM contendo:

- 1 mangueira de 1/4" x 5700 mm c/ 1 TRG e 1 TRF e 1 c/ engate rápido macho
- 1 niple de R.7/16" 20 FPP-UNF X M12 X 1.5 x 35 mm sextavado de 5/8".

Ao engatar o **DCF-CO com motor hidráulico**, verifique se o trator possui entrada para dreno, caso possua, retire a tampa (1) do motor hidráulico (2) e acople o niple (3) e a mangueira hidráulica (4) da EMBALAGEM.

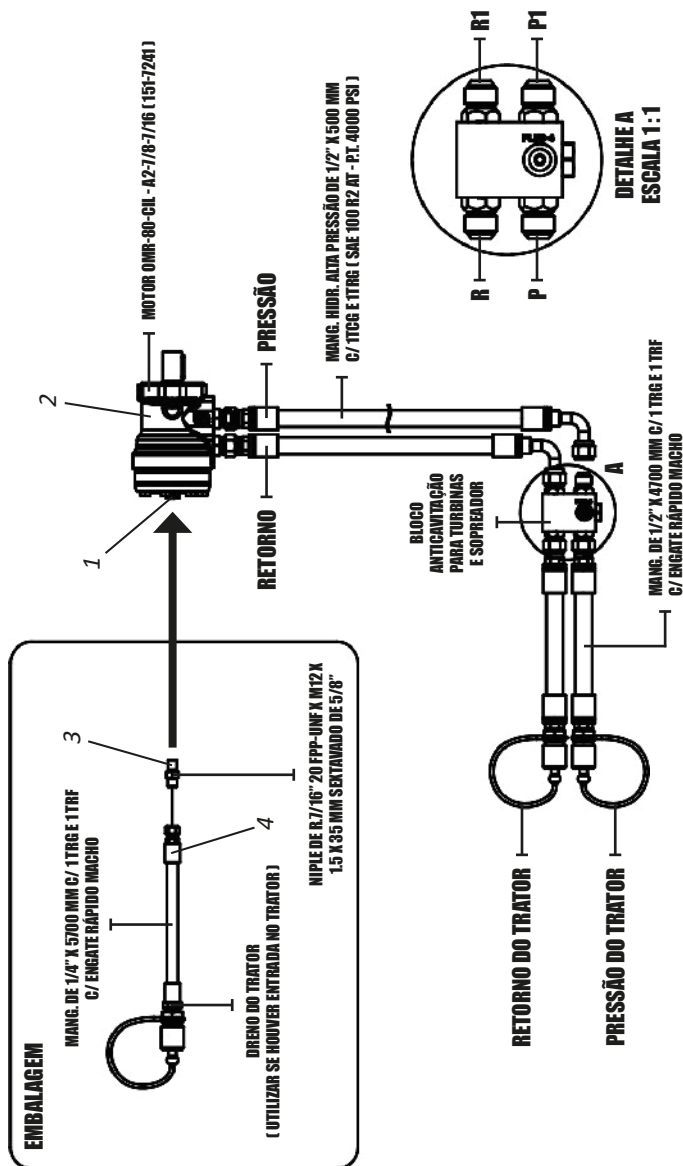

! IMPORTANTE Caso o trator não tenha entrada para o dreno, o niple (3) e a mangueira hidráulica (4) não serão utilizados.

▪ Montagem

• Montagem do sistema hidráulico - DCF-CO 6000/8000 (Motor Hidráulico)

O **DCF-CO 6000/8000** quando adquirido com motor hidráulico, acompanha EMBALAGEM contendo:

- 1 mangueira de 1/4" x 6400 mm c/ 1 TRG e 1 TRF e 1 c/ engate rápido macho
- 1 niple de R.7/16" 20 FPP-UNF X M12 X 1.5 x 35 mm sextavado de 5/8".

Ao engatar o **DCF-CO com motor hidráulico**, verifique se o trator possui entrada para dreno, caso possua, retire a tampa (1) do motor hidráulico (2) e acople o niple (3) e a mangueira hidráulica (4) da EMBALAGEM.

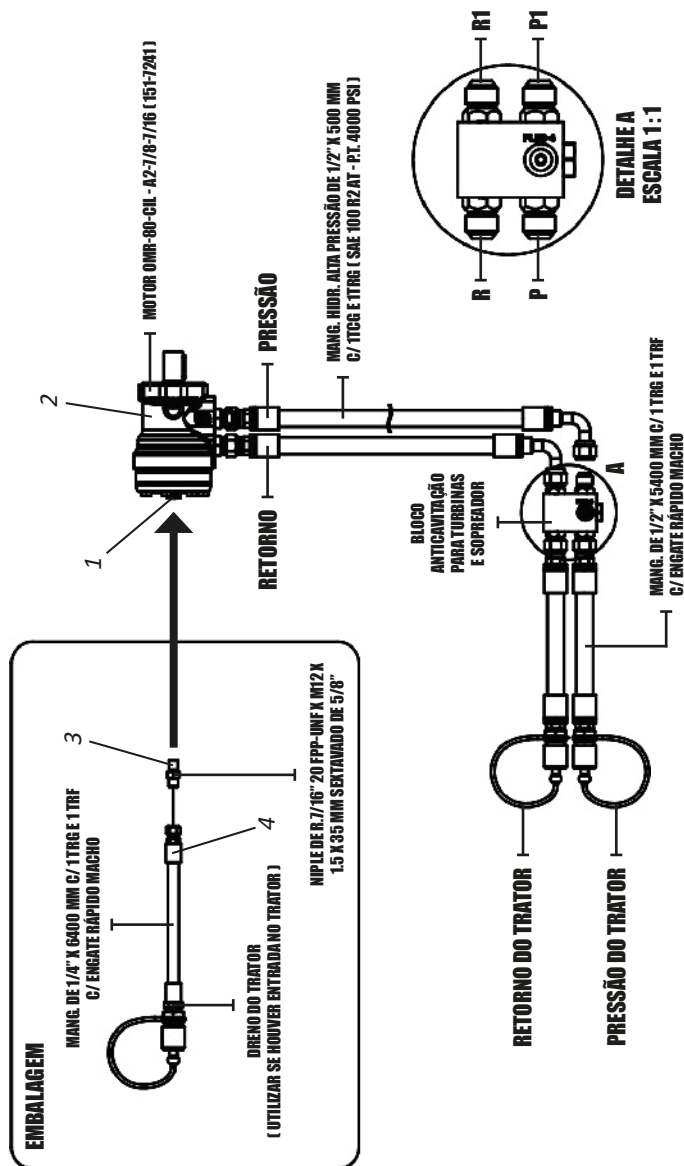

! IMPORTANTE Caso o trator não tenha entrada para o dreno, o niple (3) e a mangueira hidráulica (4) não serão utilizados.

▪ Destruavar

• Destruavar pino do rodeiro

Para fins de içamento, o **DCF-CO 6000** e **8000** saem de fábrica com o suporte da roda (1) travado. Ao finalizar a montagem do pneu, destrave o suporte da roda (1) antes de iniciar o trabalho ou transporte, para isso, proceda da seguinte forma:

01 - Solte a trava (2) e retire o pino (3).

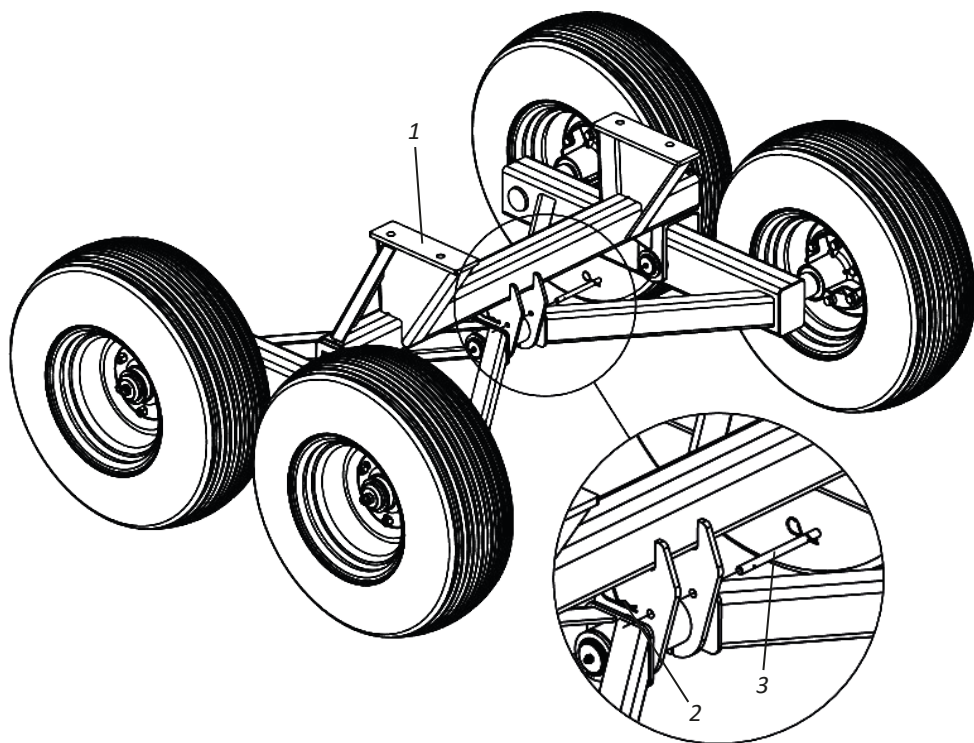

⚠ ATENÇÃO

Não trabalhe ou transporte o DCF-CO 6000 e 8000 sem antes retirar o pino (3).

🔍 OBSERVAÇÃO

A única função do pino (3) é fazer o suporte da roda (1) ficar nivelado quando o distribuidor for içado para o carregamento.

▪ Engate

• Engate ao trator - DCF-CO (Cardan)

Antes de acoplar o **DCF-CO** ao trator, verifique se o trator está preparado para o trabalho observando o seguinte item:

- Verifique se o trator está dotado com jogo de pesos ou lastros na frente ou nas rodas dianteiras ou traseiras, isso dará ao trator maior estabilidade e tração no solo.

Para acoplar o **DCF-CO**, proceda da seguinte forma:

- 01** - Nivele o cabeçalho de engate (1) do **DCF-CO** em relação ao engate do trator através do regulador (2).
- 02** - Em seguida, aproxime-se lentamente o trator ao **DCF-CO** em marcha-a-ré, ficando atento a aplicação dos freios.
- 03** - Depois, acople o cabeçalho (1) do **DCF-CO** ao trator fixando-o através do pino de engate (3), arruela lisa (4) e trava (5).

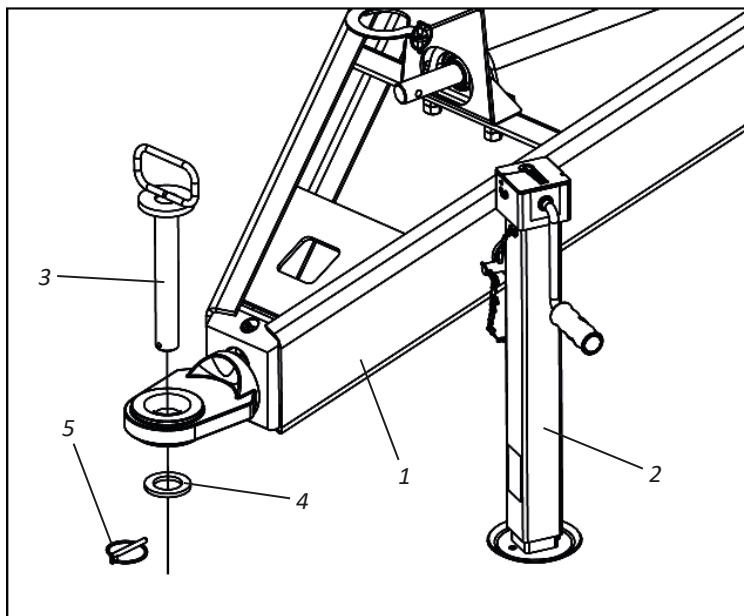

! IMPORTANTE

Ao engatar o DCF-CO, procure um lugar seguro e de fácil acesso. Use sempre marcha reduzida com baixa aceleração.

▪ Engate

• Engate ao trator - DCF-CO (Motor Hidráulico)

Antes de acoplar o **DCF-CO** ao trator, verifique se o trator está preparado para o trabalho observando o seguinte item:

- Verifique se o trator está dotado com jogo de pesos ou lastros na frente ou nas rodas dianteiras ou traseiras, isso dará ao trator maior estabilidade e tração no solo.

Para acoplar o **DCF-CO**, proceda da seguinte forma:

- 01** - Nivele o cabeçalho de engate (1) do **DCF-CO** em relação ao engate do trator através do regulador (2).
- 02** - Em seguida, aproxime-se lentamente o trator ao **DCF-CO** em marcha-a-ré, ficando atento a aplicação dos freios.
- 03** - Depois, acople o cabeçalho (1) do **DCF-CO** ao trator fixando-o através do pino de engate (3), arruela lisa (4) e trava (5).
- 04** - Finalize fixando as mangueiras hidráulicas (6) no trator.

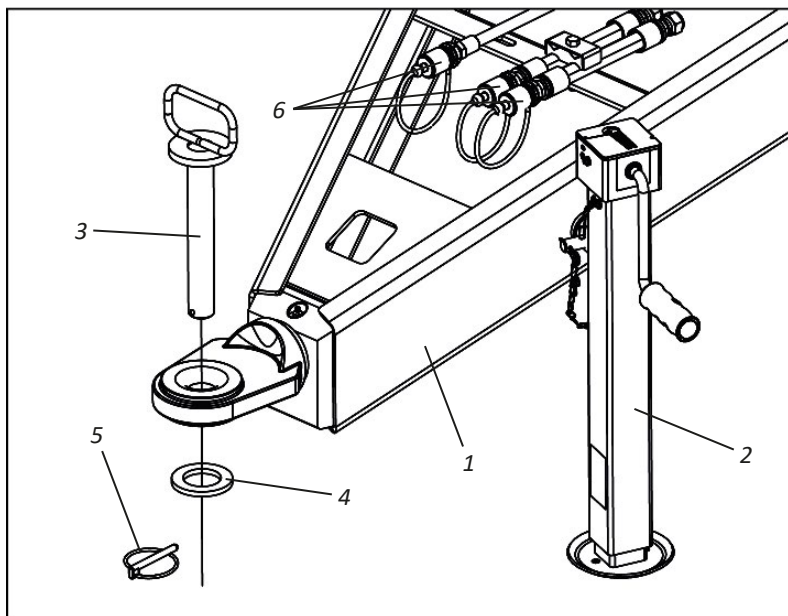

! IMPORTANTE

Ao engatar o DCF-CO, procure um lugar seguro e de fácil acesso. Use sempre marcha reduzida com baixa aceleração.

▪ Engate

• Suporte de apoio

Após o engate do DCF-CO no trator, coloque o suporte de apoio (1) na posição de transporte/trabalho, para isso proceda da seguinte forma:

01 - Retire o suporte de apoio (1) do ponto "A" e coloque-o no ponto "B".

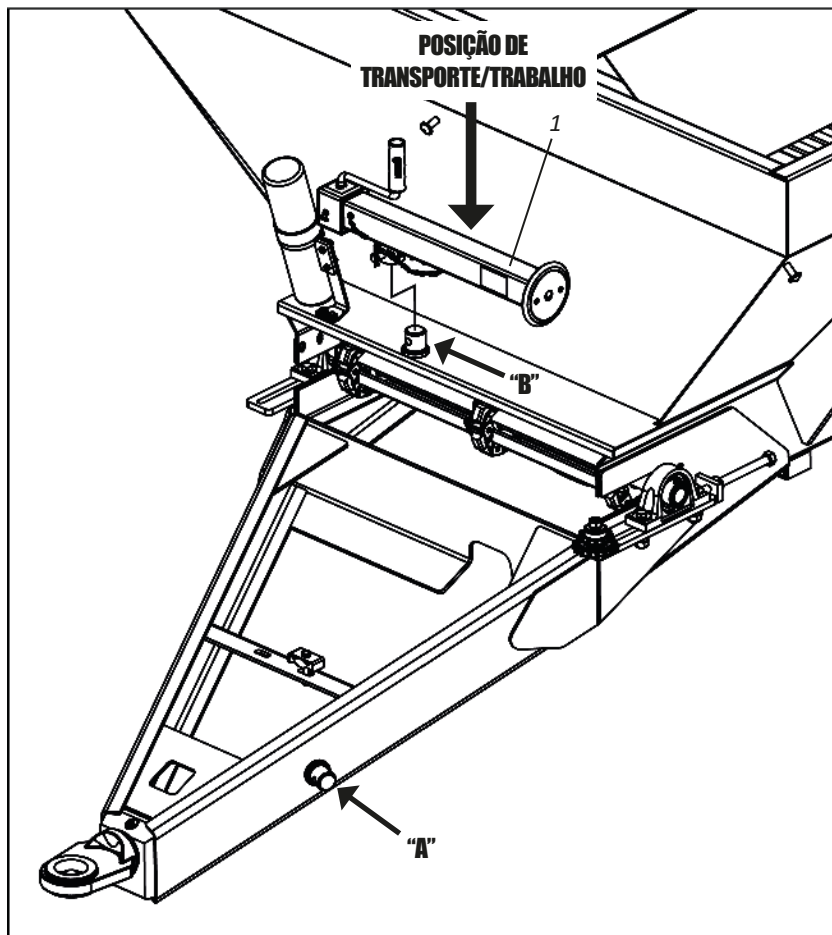

⚠ ATENÇÃO Não trabalhe ou transporte o DCF-CO com o suporte de apoio (1) no ponto "A". Ignorar essa advertência poderá causar danos ou graves acidentes.

▪ Nivelamento

• Nivelamento do distribuidor

Para nivelar o **DCF-CO**, proceda da seguinte forma:

- 01** - Primeiramente, o trator deve estar em local plano.
- 02** - Em seguida, nivele o distribuidor observando-o pela lateral o nivelamento longitudinal (comprimento) em relação ao solo.
- 03** - Caso contrário, deve-se nivelá-lo através da barra de engate do trator, utilizando a altura que resulte no melhor nivelamento do **DCF-CO**.

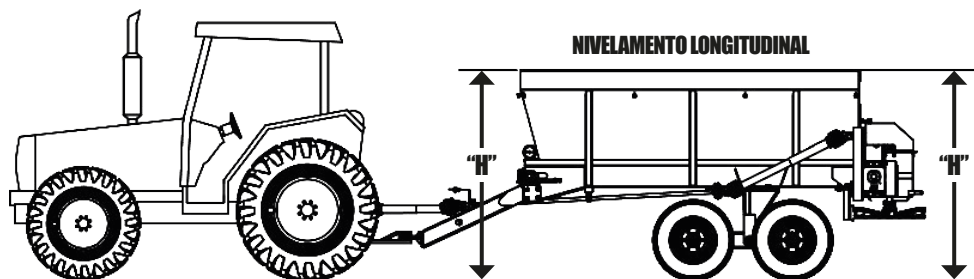
**ATENÇÃO**

Leia o manual de instruções do trator e certifique-se das posições em que se pode trabalhar com a barra de tração.

▪ Ajuste

• Acoplamento do cardan na TDP - DCF-CO (Cardan)

Antes do engate do cardan, verifique o comprimento do mesmo em relação ao modelo do trator que tracionará o **DCF-CO**, para isso proceda da seguinte forma:

- 01** - Primeiramente, o trator deve estar em local plano.
- 02** - Separe as partes do cardan acoplando uma parte na TDP e a outra no eixo do **DCF-CO**. Em seguida, esterce o trator até que um dos pneus traseiro aproxime-se ao máximo do **DCF-CO**. Coloque as partes do cardan lado a lado e verifique se existe uma folga mínima de 5 a 7 cm, entre o “macho” e “fêmea”, caso contrário proceda o corte do cardan conforme instruções na página a seguir.

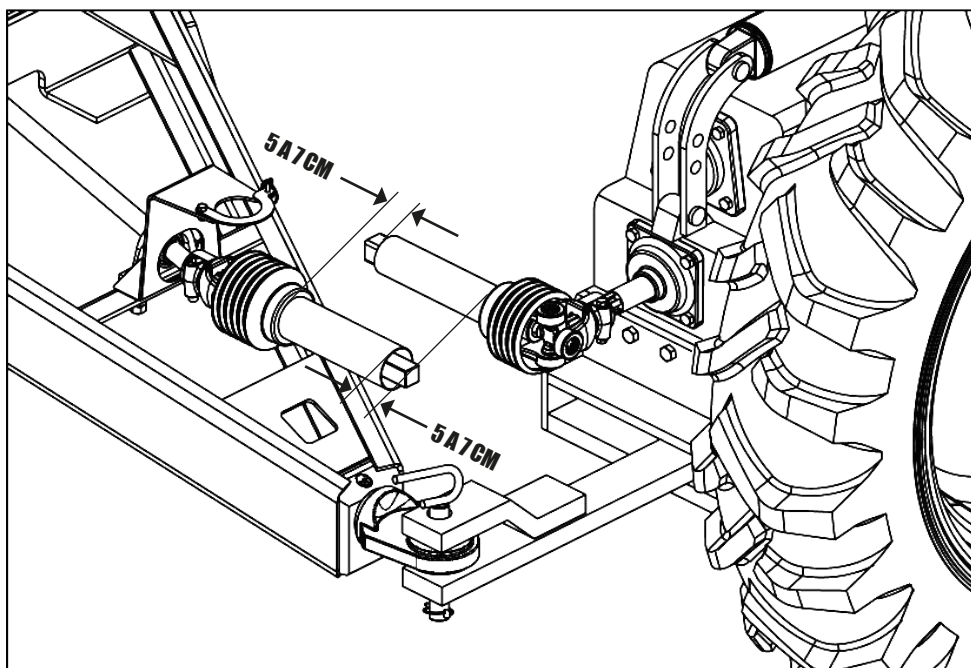

! IMPORTANTE

Ao engatar o DCF-CO, procure um lugar seguro e de fácil acesso. Use sempre marcha reduzida com baixa aceleração.

Antes do engate do cardan, verifique o comprimento do mesmo em relação ao modelo do trator que tracionará o **DCF-CO (Cardan)**.

• Ajuste do comprimento do cardan - DCF-CO (Cardan) - Parte I

! IMPORTANTE

Antes de efetuar o corte no cardan, verifique a regulagem da barra de tração do trator, podendo aumentar ou diminuir seu comprimento, evitando o corte do cardan.

Para efetuar o corte do cardan, proceda da seguinte forma:

DCF-CO (Cardan)

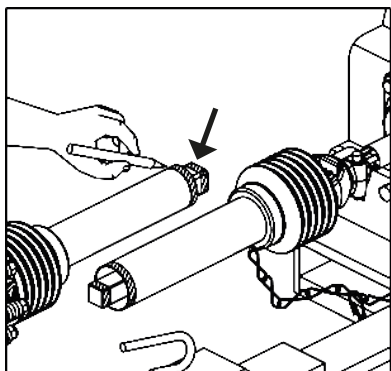

Prenda as metades do eixo do cardan próximas uma da outra na posição de trabalho e faça a marcação da parte que será cortada.

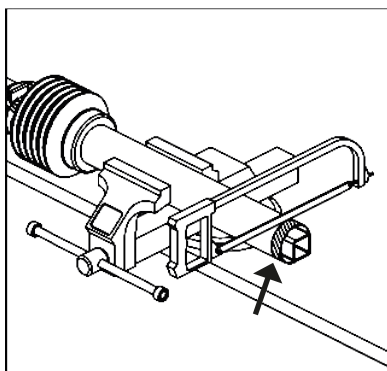

Diminua os tubos protetores interno e externo do cardan proporcionalmente.

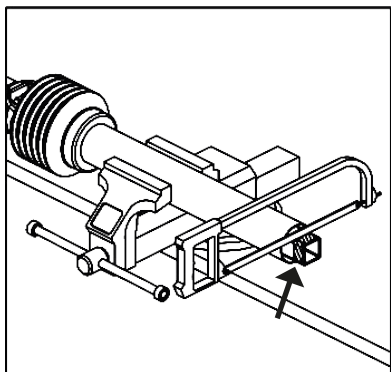

Corte as barras internas do cardan no mesmo comprimento dos tubos protetores.

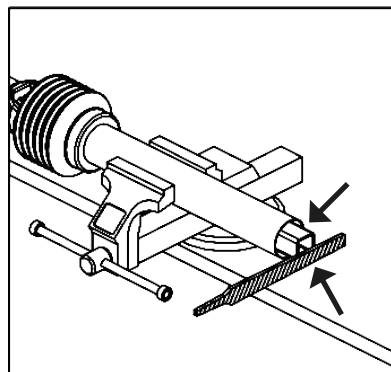

Retire todas as rebarbas e pontas. Limpe e engrase as barras deslizantes do cardan.

• Ajuste do comprimento do cardan - DCF-CO (Cardan) - Parte II

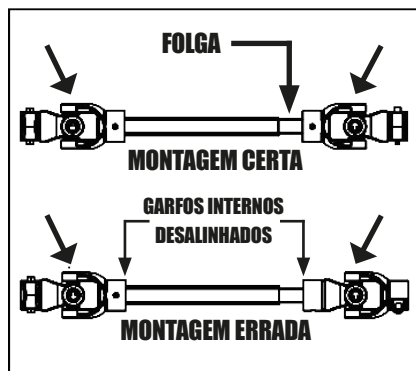

Na montagem, observe que os terminais internos e externos estejam sempre no mesmo plano, alinhados. Verifique também a folga no eixo telescópico, que deve ser de 5 a 7 cm.

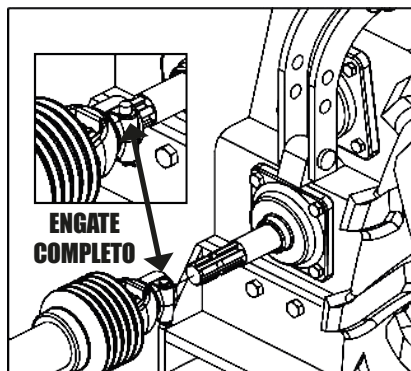

Acople a flange no eixo da TDP do trator observando que o engate só se completará quando a trava (1) saltar.

DCF-CO (Cardan)

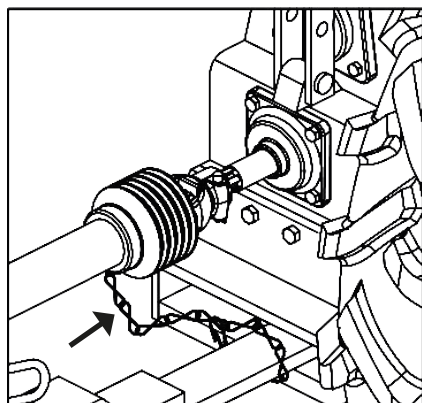

Não engate as correntes do cardan esticadas. Mantenha uma folga na instalação e considere os movimentos angulares.

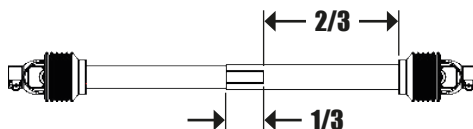

! IMPORTANTE

A superfície de contato entre o tubo e a barra nunca poderá ser menor do que 1/3 do comprimento total.

Toda vez que mudar de trator, verifique novamente o comprimento do eixo do cardan.

🕒 OBSERVAÇÃO

Verifique na página 71 o ângulo de articulação do cardan e as outras recomendações para uso do mesmo.

! ATENÇÃO

A montagem errada do cardan provoca vibração excessiva, prejudicial à transmissão.

Ao acoplar o cardan na TDP, o trator deve estar com o motor desligado e o freio de estacionamento aplicado.

▪ Regulagens

• Velocidade da esteira - DCF-CO (Cardan) - Parte I

A velocidade da esteira varia de acordo com a quantidade e característica do produto a ser distribuído. Esta velocidade tem a função de alimentar os discos para se obter uma distribuição uniforme. O **DCF-CO (Cardan)** sai de fábrica com a combinação das engrenagens **16/48**, para as demais combinações, proceda da seguinte forma:

01 - Solte a trava (1), o pino (2) e retire o cardan (3).

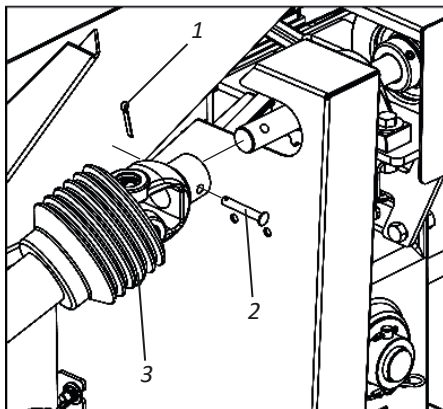

02 - Em seguida, solte as porcas borboletas (4) e retire a capa de proteção (5).

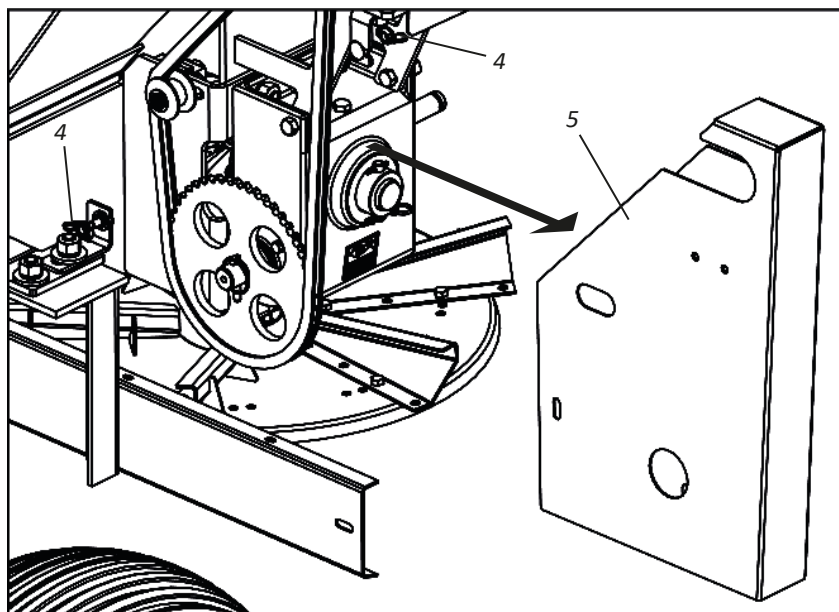

Regulagens

Velocidade da esteira - DCF-CO (Cardan) - Parte II

- 03 - Depois, retire a corrente (6), solte o anel de retenção (7), retire a engrenagem (8), solte a trava c/ argola (9) e retire a engrenagem (10).
- 04 - Em seguida, conforme sua necessidade trabalho faça a substituição das engrenagens "A" e "B" pelas engrenagens "C" e "D" que estão fixadas na parte da frente do DCF-CO (Cardan) através da porca (11), arruela de pressão (12) e arruela lisa (13).
- 05 - Após trocar as engrenagens, monte novamente todos os componentes.

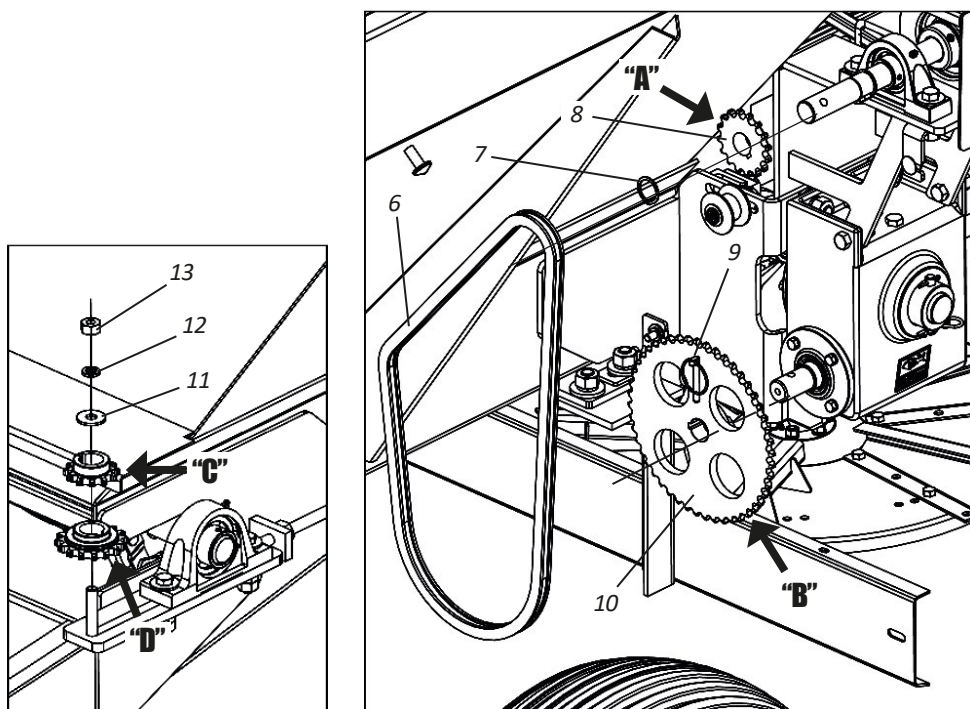

Montagem	Combinação das Engrenagens	
	Motora	Movida
1	16 Dentes	48 Dentes
2	16 Dentes	16 Dentes
3	16 Dentes	12 Dentes
4	12 Dentes	48 Dentes
5	12 Dentes	16 Dentes

ATENÇÃO

Dependendo da combinação de engrenagens montadas, haverá a necessidade de diminuir a corrente através da emenda existente na mesma. Não trabalhe com a corrente frouxa.

▪ Regulagens

• Velocidade da esteira - DCF-CO (Motor Hidráulico) - Parte I

A velocidade da esteira varia de acordo com a quantidade e característica do produto a ser distribuído. Esta velocidade tem a função de alimentar os discos para se obter uma distribuição uniforme. O **DCF-CO (Motor Hidráulico)** sai de fábrica com a combinação das engrenagens **16/48**, para as demais combinações, proceda da seguinte forma:

- 01** - Solte o parafuso (1), arruela de pressão (2), arruela lisa (3) e retire a chapa (4).
- 02** - Depois, solte a porca (5), arruela de pressão (6) e retire o motor hidráulico (7).
- 03** - Em seguida, solte a porca (8), arruela de pressão (9), parafuso (10) e retire a bucha (11).

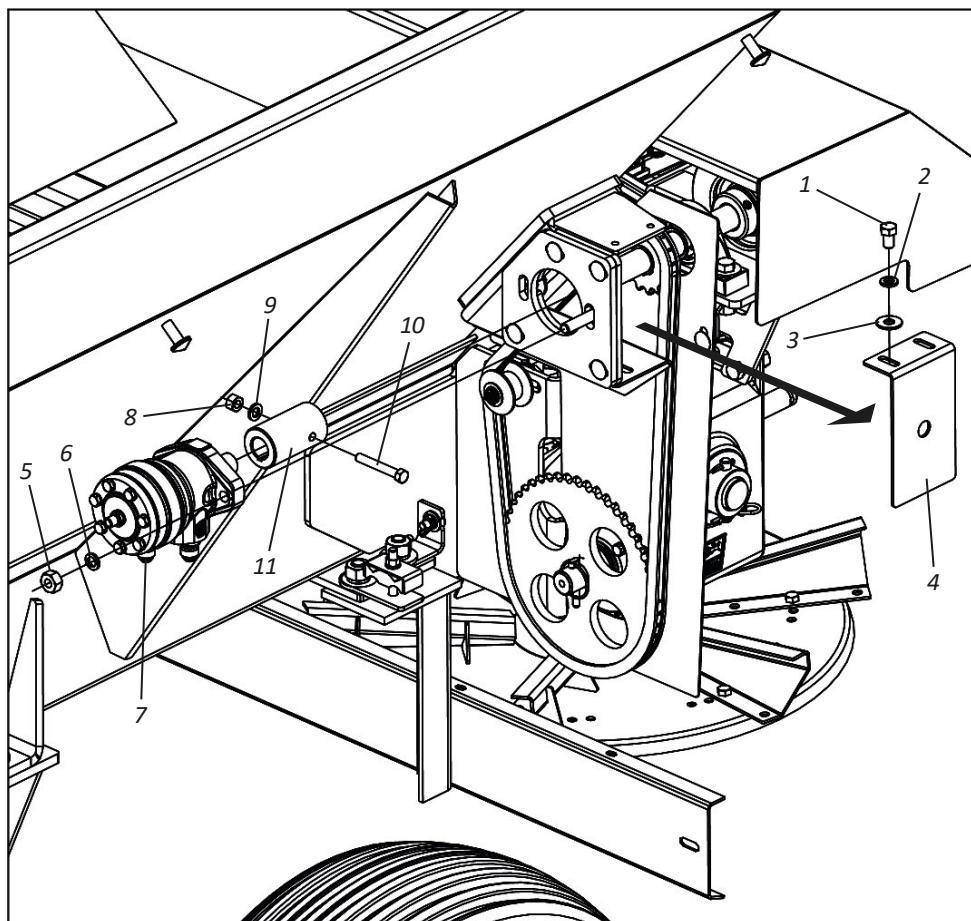

▪ Regulagens

• Velocidade da esteira - DCF-CO (Motor Hidráulico) - Parte II

- 04** - Depois, retire a corrente (12), solte o anel de retenção (13), retire a engrenagem (14), solte a trava c/ argola (15) e retire a engrenagem (16).
- 05** - Em seguida, conforme sua necessidade trabalho faça a substituição das engrenagens “A” e “B” pelas engrenagens “C” e “D” que estão fixadas na parte da frente do DCF-CO (Motor Hidráulico) através da porca (17), arruela de pressão (18) e arruela lisa (19).
- 06** - Após trocar as engrenagens, monte novamente todos os componentes.

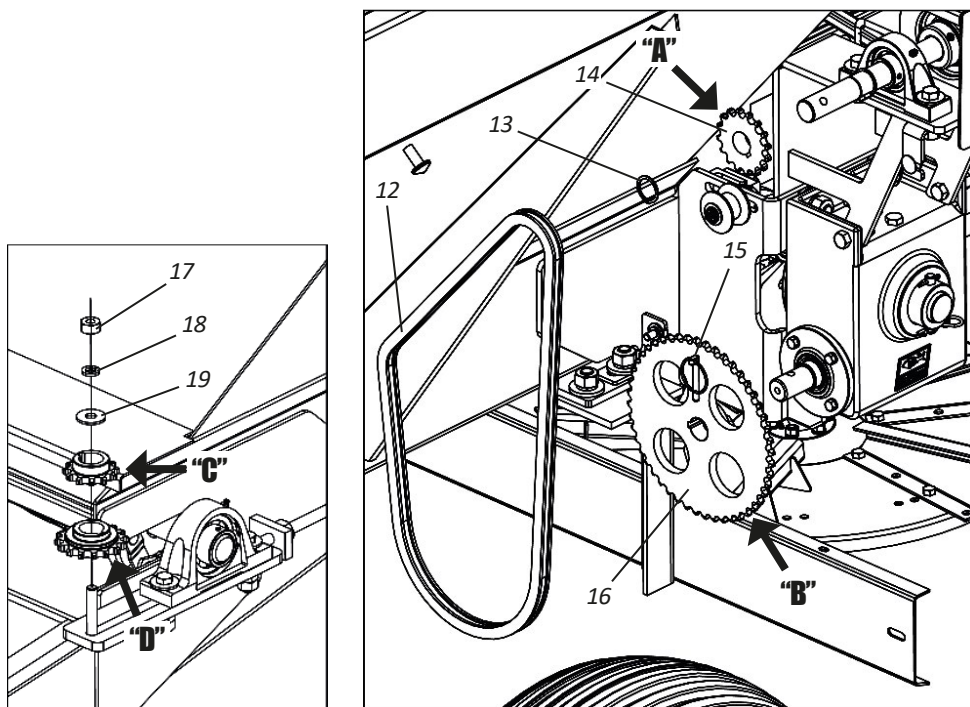

Montagem	Combinação das Engrenagens	
	Motora	Movida
1	16 Dentes	48 Dentes
2	16 Dentes	16 Dentes
3	16 Dentes	12 Dentes
4	12 Dentes	48 Dentes
5	12 Dentes	16 Dentes

ATENÇÃO

Dependendo da combinação de engrenagens montadas, haverá a necessidade de diminuir a corrente através da emenda existente na mesma. Não trabalhe com a corrente frouxa.

▪ Regulagens

• Aferição RPM (Motor Hidráulico) - Parte I

O DCF-CO quando equipado com motor hidráulico, acompanha tacômetro (1). O tacômetro (1) é usado para fazer aferição do RPM do motor hidráulico. Antes de fazer a aferição do RPM, proceda da seguinte forma:

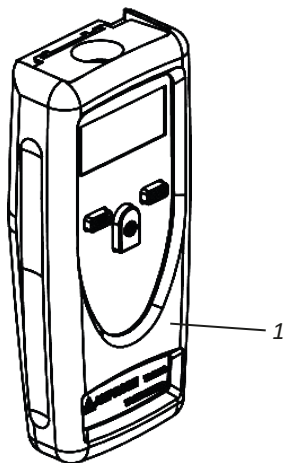

01 - Solte os parafusos (2), arruelas de pressão (3) e arruelas lisa (4).

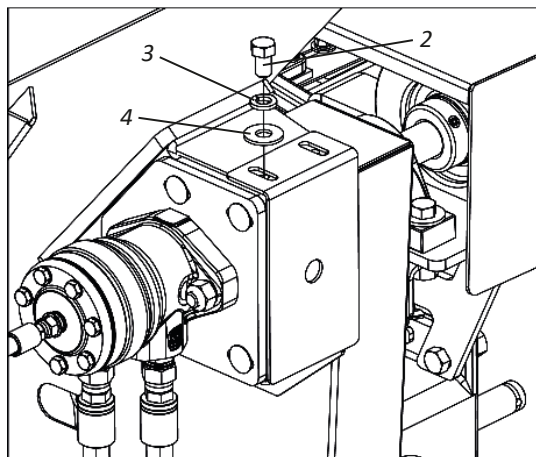

02 - Em seguida, retire a chapa de proteção (5).

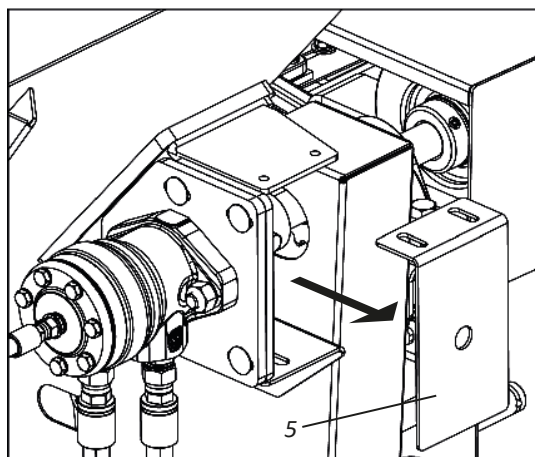

▪ Regulagens

• Aferição RPM (Motor Hidráulico) - Parte II

03 - Depois, corte o adesivo (6) no tamanho de 1cm e cole no eixo (7). Finalize fixando novamente a chapa de proteção (5).

! IMPORTANTE

É necessário colar o adesivo (6) no eixo (7) para que o tacômetro (1) consiga fazer a aferição.

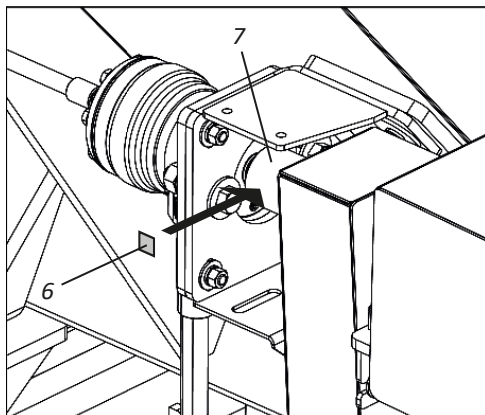

! ATENÇÃO | Só faça a aferição depois de fixar a chapa de proteção (5). Ignorar essa advertência pode causar graves acidentes ou morte.

Antes de iniciar os trabalhos, faça a aferição do RPM do motor hidráulico (8), para isso, proceda da seguinte forma:

01 - Primeiro ligue o trator.

02 - Em seguida, aproxime o tacômetro (1) do furo da chapa de proteção (5).

03 - Depois, ligue o tacômetro (1) na função ótica e faça a medição do RPM. Se o resultado não for 540 RPM, ajuste no trator o RPM e faça novamente a medição até atingir os 540 RPM recomendado para o trabalho.

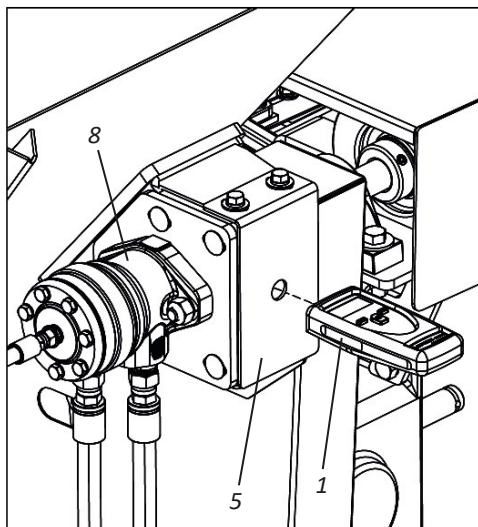

▪ Regulagens

• Tensão da esteira

Para ajustar a tensão da esteira (1), proceda da seguinte forma:

- 01** - Primeiramente desligue a tomada de potência e o motor do trator.
- 02** - Em seguida, certifique-se que o **DCF-CO** esteja vazio, caso não esteja, esvazie.
- 03** - Depois, pressione a esteira de baixo para cima e observe se há uma folga de até 50 mm em relação ao fundo do **DCF-CO**.
- 04** - Havendo folga maior, ajuste a tensão da esteira (1) para isso, solte a contraporca (2), as porcas e contraporcas (3) e regule o esticador (4). Ao finalizar a regulagem, reaperte as porcas e contraporcas (3) e a contraporca (2).

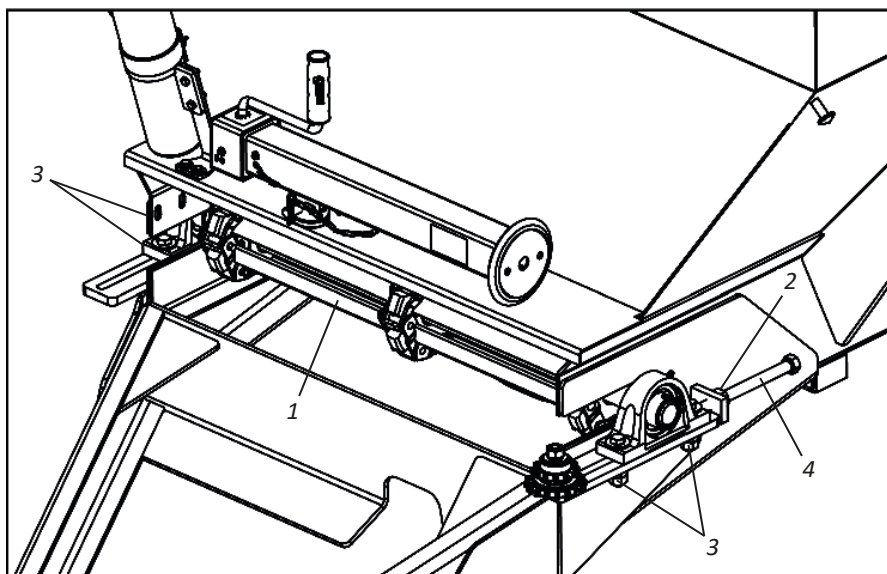

ATENÇÃO

Ao regular a tensão da esteira, ajuste os dois lados por igual, evitando o desalinhamento da esteira. Verifique nas primeiras horas de trabalho a tensão da esteira. Depois, faça a verificação diariamente. Quando o ajuste da tensão da esteira chegar ao final, deve-se retirar um ou mais elos da mesma, retornando o esticador para a posição inicial.

▪ Regulagens

• Tensão da corrente

A tensão da corrente (1), é feita através do esticador (2). Para ajustar a tensão da corrente (1), proceda da seguinte forma:

01 - Solte a porca (3), deslize o esticador (2) ajustando a tensão da corrente (1).

02 - Em seguida, reaperte os parafusos (3), fixando o esticador (2).

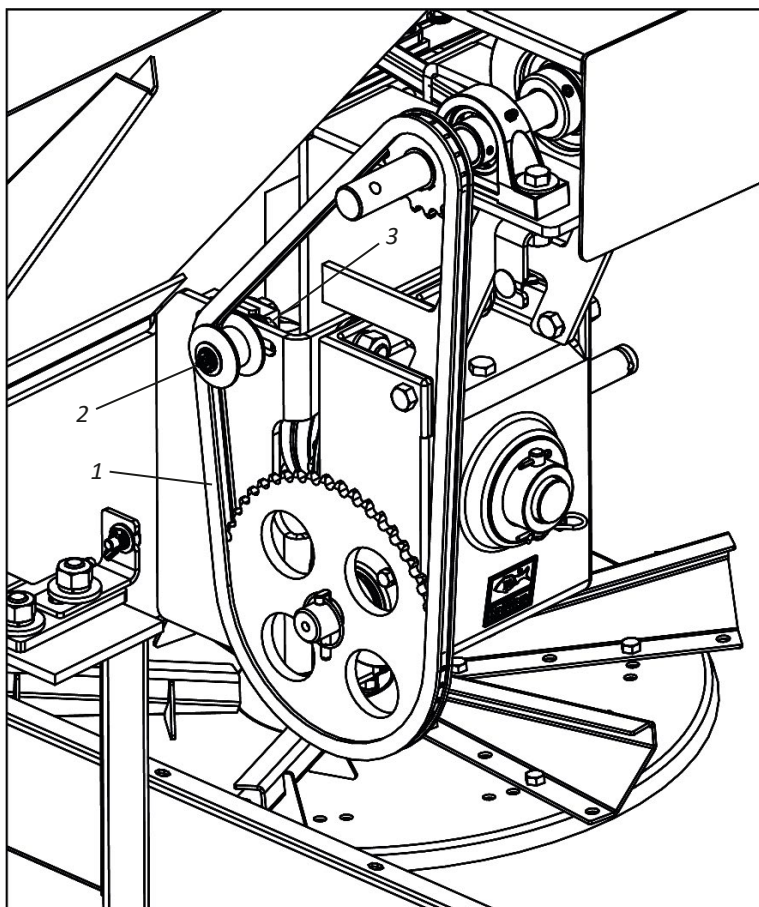

ATENÇÃO

Verifique diariamente a tensão das correntes, a folga normal deve ser de ± 1 cm no centro da mesma.

▪ Regulagens**• Tensão da correia**

Para ajustar a tensão da correia (1), proceda da seguinte forma:

- 01 - Afrouxe a porca (2) da polia (3), juntamente com a porca interna (4) do esticador (5).
- 02 - Em seguida, ajuste a tensão da correia (1) através da porca externa (6) do esticador (5) e depois reaperte a porca interna (4) e a porca (2) da polia (3).

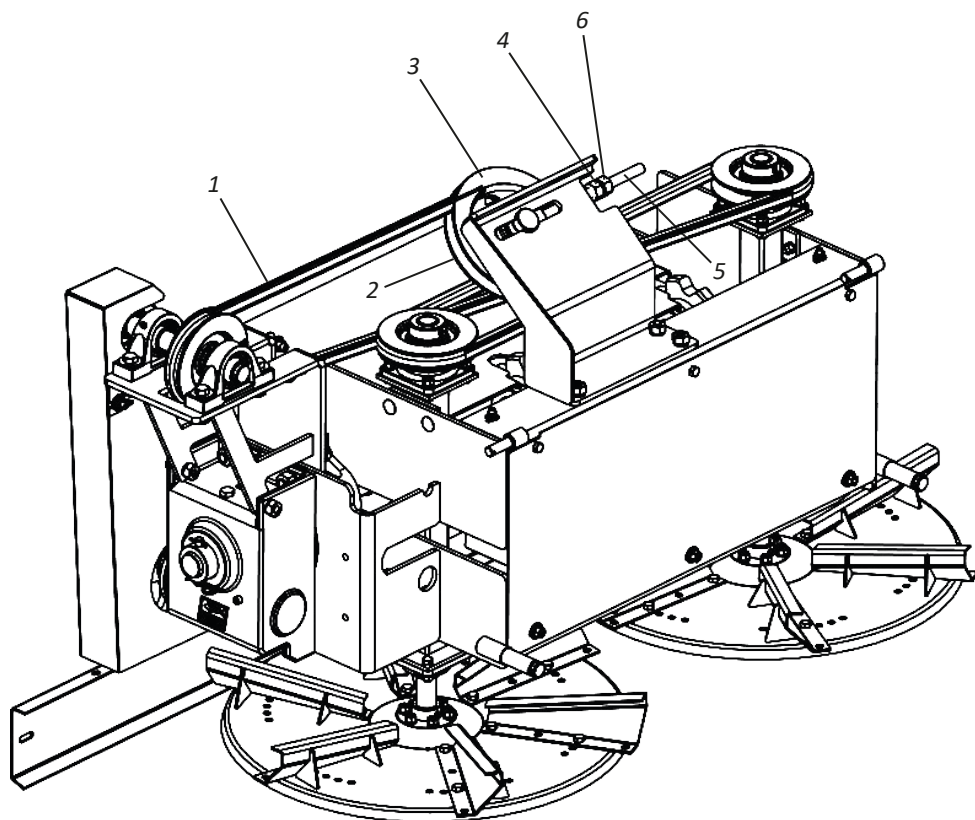
**! ATENÇÃO**

Verifique nas primeiras horas de trabalho a tensão da correia. Depois, faça a verificação diariamente. Não opere o DCF-CO com as correias soltas.

! IMPORTANTE

A folga permitida é de 3,5 cm no centro da correia

▪ Regulagens

• Troca das correias

PARA TROCAR A CORREIA, PROCEDA DA SEGUINTE FORMA:

01 - Afrouxe as porcas (1) do esticador (2) e a porca (3) da polia (4). Em seguida retire a correia (5).

PARA COLOCAR A CORREIA, PROCEDA DA SEGUINTE FORMA:

01 - Inicie a colocação da correia (5), posicionando a mesma na polia "A".

02 - Depois, passe a parte inferior da correia (5) na polia "B" do disco distribuidor direito.

03 - Em seguida, faça a torção da correia (5) e passe-a na polia "C" do disco distribuidor esquerdo.

04 - Finalmente passe a correia (5) na polia "D" do esticador (2).

05 - Ao terminar de colocar a correia (5), tensione a mesma, ajustando o esticador (2) e reaperte a porca (3) da polia (4).

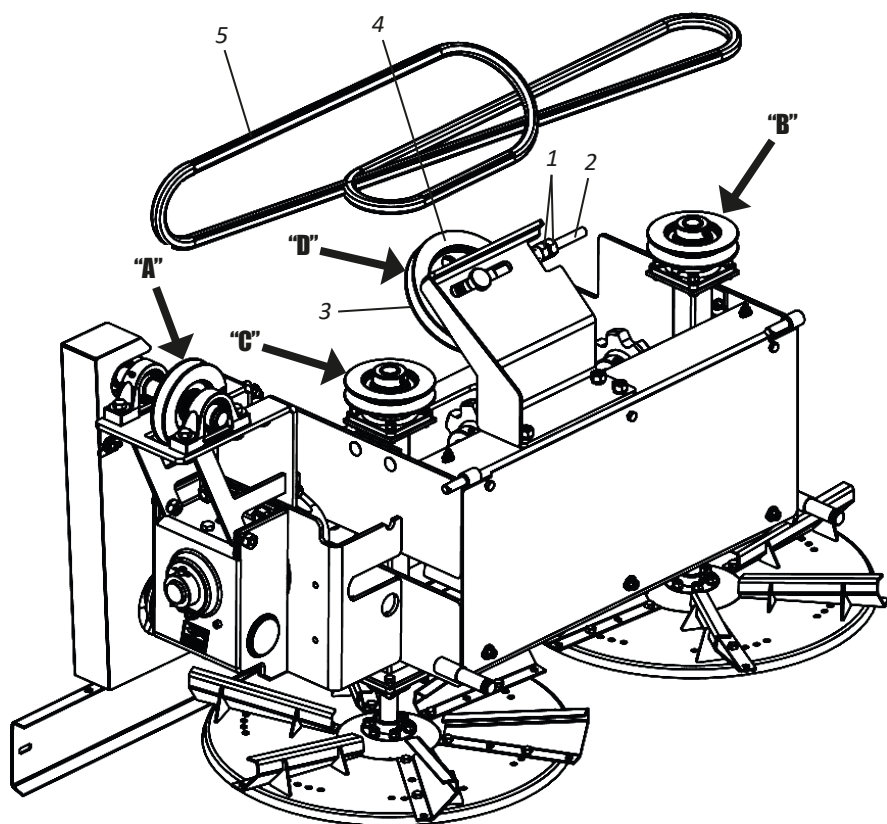

▪ Regulagens

• Regulagem da comporta

O DCF-CO possui a comporta (1) que através de uma escala graduada (2), regula a quantidade de produto a ser distribuído. Para regular a vazão do produto, proceda da seguinte forma:

- 01 - Solte a porca borboleta (3).
- 02 - Em seguida, puxe a alavanca (4) ajustando a abertura ou fechamento da comporta (1) de acordo com a escala graduada (2) que vai de (0 a 22).
- 03 - Depois, aperte novamente a porca borboleta (3).

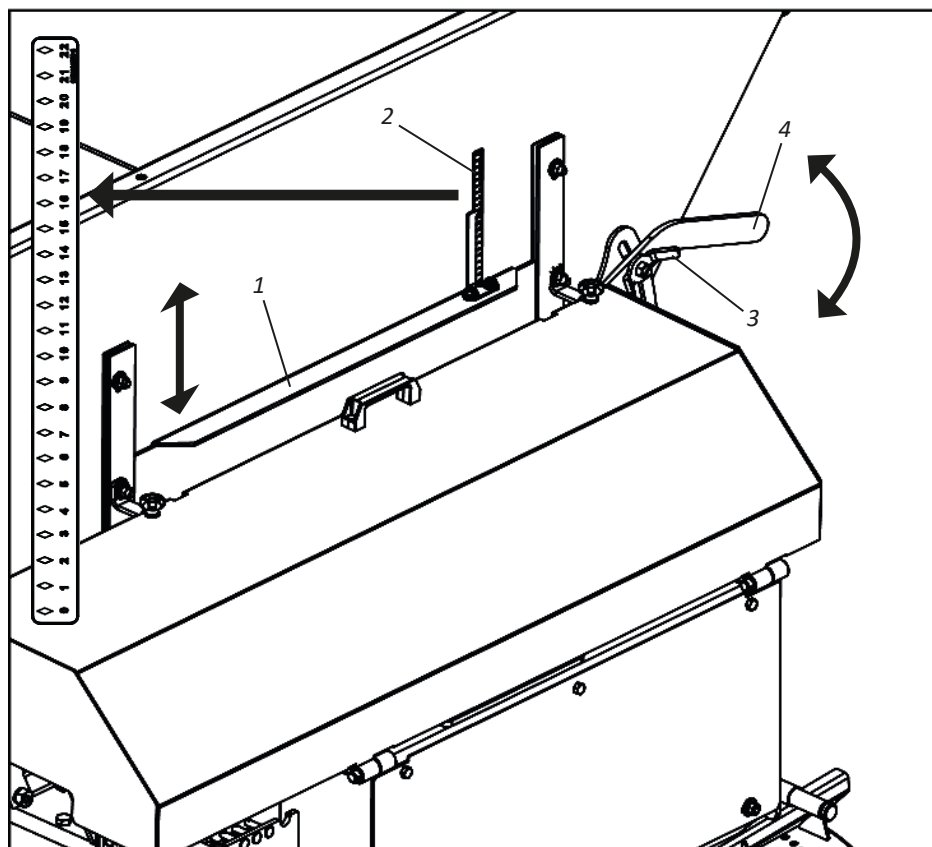

❗ IMPORTANTE

Consulte nas páginas 85 a 89 as tabelas de distribuição para regular a comporta (1) e a escala graduada (2).

Regulagens

Posição das aletas nos discos distribuidores

Os discos distribuidores (1), possuem aletas reguláveis (2) que fazem a distribuição uniforme, tanto em alta como em baixa dosagem.

Variando o ângulo das aletas (2), obtém-se a alteração na largura da faixa de aplicação e no direcionamento do produto. Para regular as aletas (2), proceda da seguinte forma:

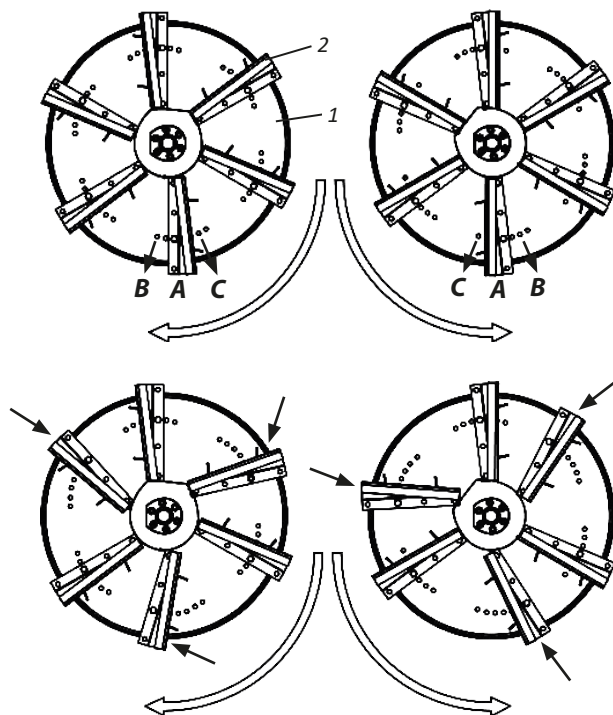

POSIÇÃO "A"

Largura de distribuição média e direcionamento do produto intermediário.

POSIÇÃO "B"

Largura de distribuição menor e direcionamento do produto mais centralizado.

POSIÇÃO "C"

Largura de distribuição maior e direcionamento do produto mais para as extremidades.

ATENÇÃO

Se for necessário alterar o procedimento de parte do produto para obter melhor uniformidade na distribuição, pode-se ajustar apenas 3 aletas em ângulos diferentes das demais, intercalando-as, alterando-se as posições no disco.

▪ Regulagens

• Recomendações para o cardan

O cardan possui limitação quanto ao seu ângulo máximo de articulação. Esse ângulo, com o cardan em funcionamento, pode atingir no máximo 35° por um curto período de tempo. Em trabalho contínuo não deve ultrapassar 15°.

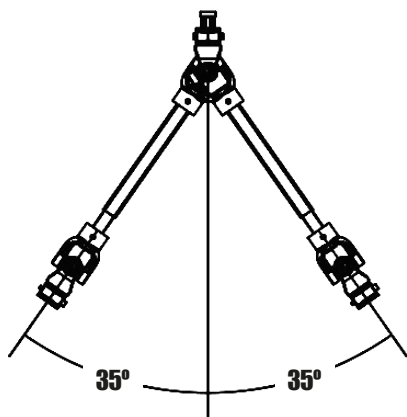

EM CURTO PERÍODO DE TEMPO

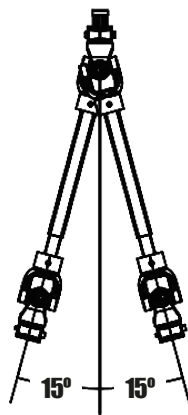

EM TRABALHO CONTÍNUO

ATENÇÃO

Nunca acione a TDP quando a junta estiver com ângulo superior a 15°.

Em manobras com a TDP desligada, nunca ultrapasse os 35° de ângulo de articulação, isso pode ocorrer em trajetos de transporte ou manobras em galpões com o cardan acoplado.

A proteção de segurança (1) é um componente de fundamental importância para a segurança pessoal do usuário e para a vida útil do eixo cardan.

IMPORTANTE

Não trabalhe com o DCF-CO se o cardan não estiver com a proteção (1). Ignorar essa advertência pode causar danos ao cardan ou graves acidentes.

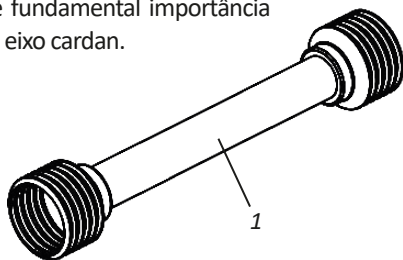

OBSERVAÇÃO

As informações contidas nesta página foram extraídas do catálogo do fabricante do cardan.

▪ Regulagens

• Regulagem das chapas direcionadoras (Opcional)

Antes de iniciar os trabalhos com a caixa direcionadora (1), faça a regulagem das chapas direcionadoras (2) pois elas determinam altura, ou seja, a distância que o fertilizante irá atingir. Para regular as chapas direcionadoras (2), proceda da seguinte forma:

01 - Solte as porcas borboletas (3).

02 - Em seguida, ajuste as chapas direcionadoras (2) conforme a necessidade de trabalho.

- Chapas direcionadoras **MAIS BAIXAS**: O jato de calcário, fertilizante ou composto orgânico tem menor alcance.

- Chapas direcionadoras **MAIS ALTAS**: O jato de calcário, fertilizante ou composto orgânico tem maior alcance.

03 - Depois, reaperte as porcas borboletas (3).

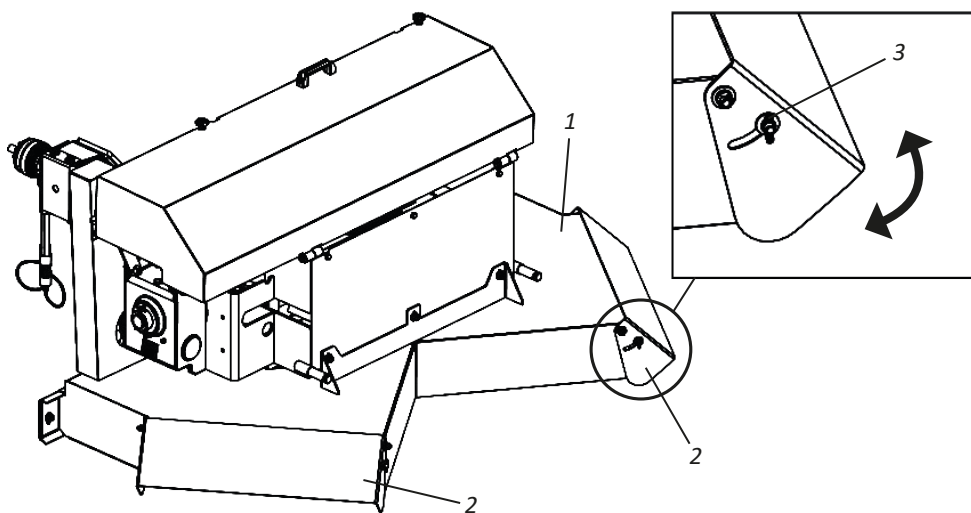

ATENÇÃO

Chapas direcionadoras MUITO BAIXAS: Podem impedir que o fertilizante alcance a base das plantas, ficando espalhado pelo caminho.

Chapas direcionadoras MUITO ALTAS: Podem lançar o fertilizante contra galhos, danificando as plantas.

IMPORTANTE

Ao ajustar as chapas direcionadoras (2), procure deixá-las na mesma posição (inclinação).

▪ Transporte

• Transporte do DCF-CO com Esteira Distribuidora Lateral 3 Linhas - Parte I

Para transportar o DCF-CO com esteira distribuidora lateral 3 linhas, proceda da seguinte forma:

01 - Solte a trava (1) e retire o pino (2) destravando do lado esquerdo do DCF-CO a esteira distribuidora lateral 3 linhas (3).

OBSERVAÇÃO

O lado esquerdo ou direito é denominado olhando o DCF-CO por trás.

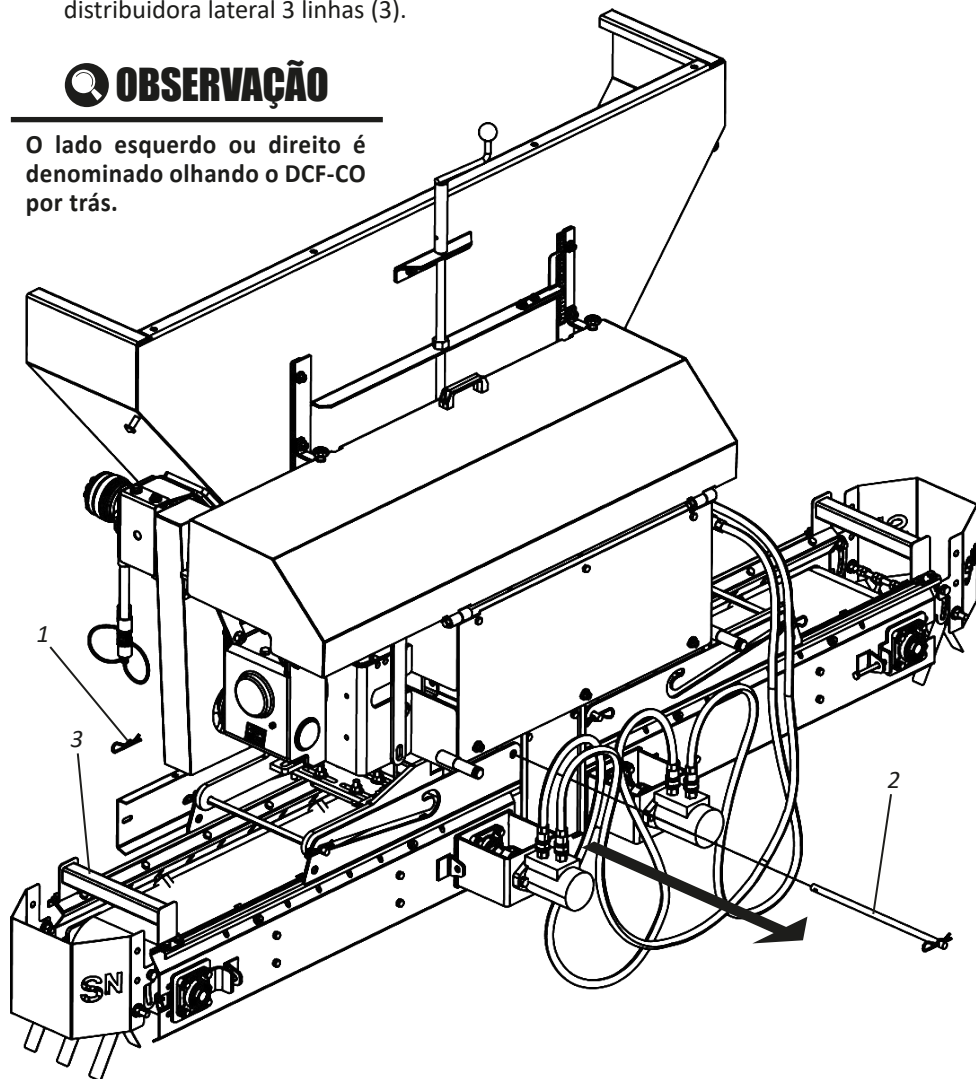

▪ Transporte

• Transporte do DCF-CO com Esteira Distribuidora Lateral 3 Linhas - Parte II

02 - Depois, puxe do lado esquerdo do DCF-CO a esteira distribuidora lateral 3 linhas (3) até o final do curso, conforme detalhe "A".

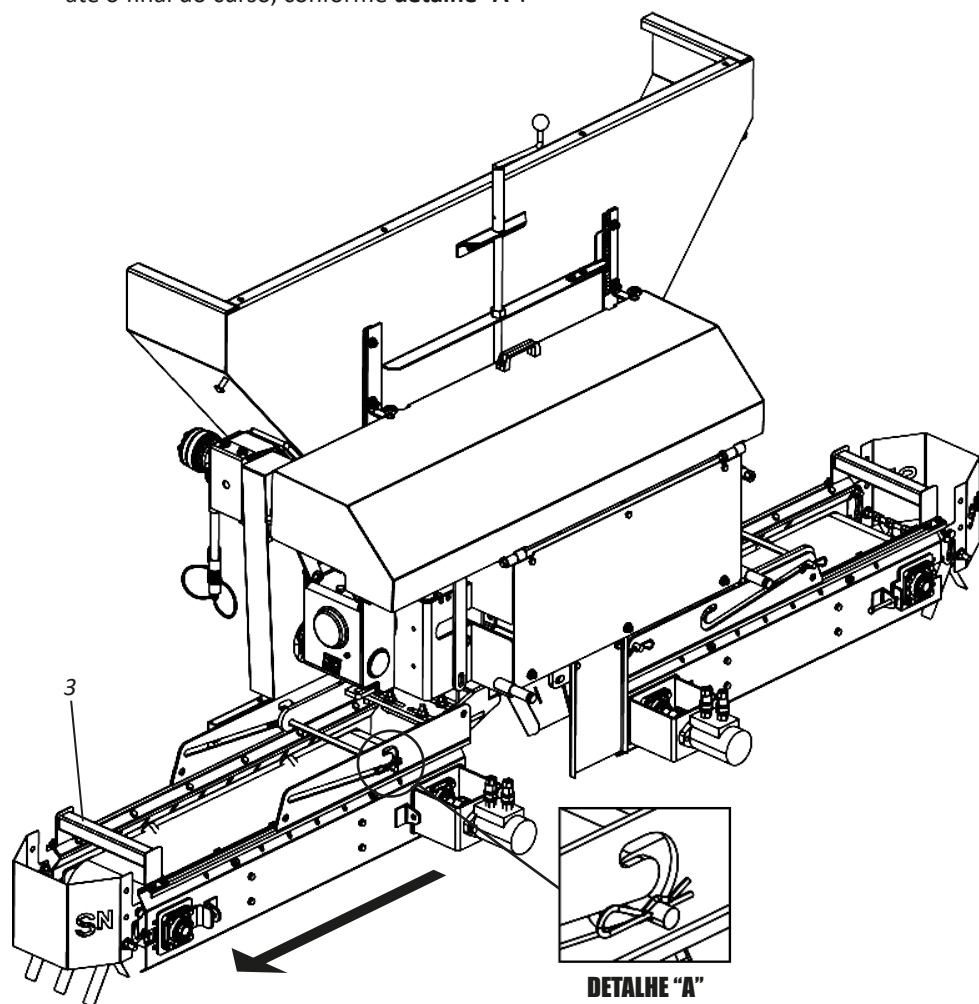

▪ Transporte**• Transporte do DCF-CO com Esteira Distribuidora Lateral 3 Linhas - Parte III**

- 03** - Em seguida, articule do lado esquerdo do DCF-CO a esteira distribuidora lateral 3 linhas (3) até o final do curso, conforme **detalhe "B"**.
- 04** - Finalize, articulando a barra (4) travando a esteira distribuidora lateral 3 linhas (3) através do pino (2) e trava (1).

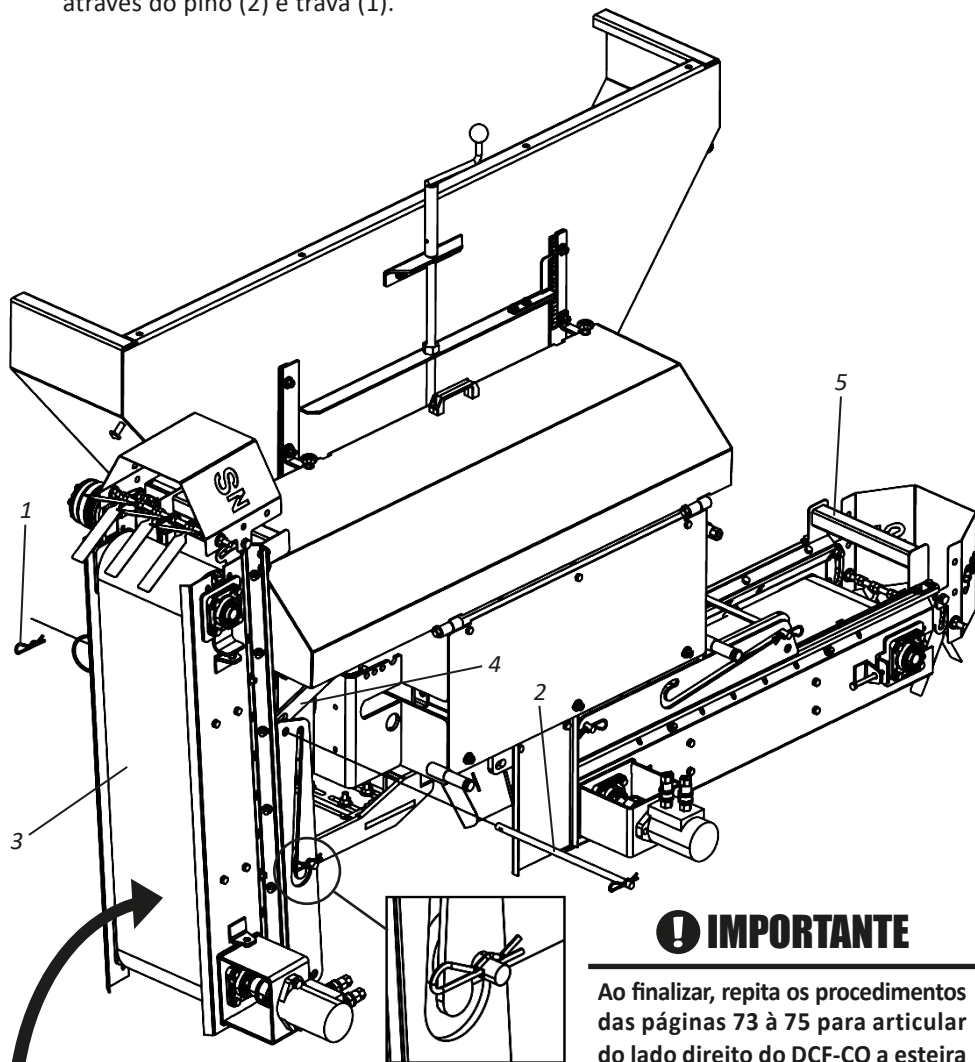
**! IMPORTANTE**

Ao finalizar, repita os procedimentos das páginas 73 à 75 para articular do lado direito do DCF-CO a esteira distribuidora lateral 3 linhas direita (5).

DETALHE "B"

▪ Transporte

- Transporte do DCF-CO com Esteira Distribuidora Lateral 3 Linhas - Parte IV

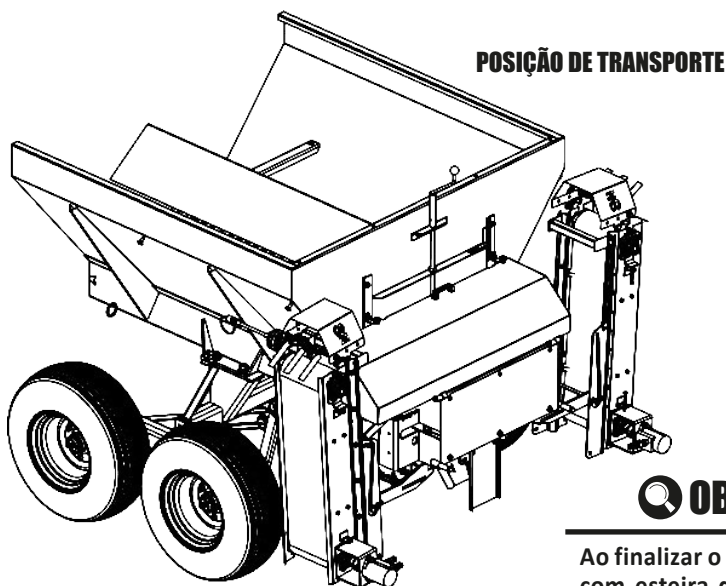

OBSERVAÇÃO

Ao finalizar o transporte do DCF-CO com esteira distribuidora lateral 3 linhas, faça o procedimento inverso das páginas 73 à 75 para colocar a esteira distribuidora lateral 3 linhas em posição de trabalho conforme abaixo.

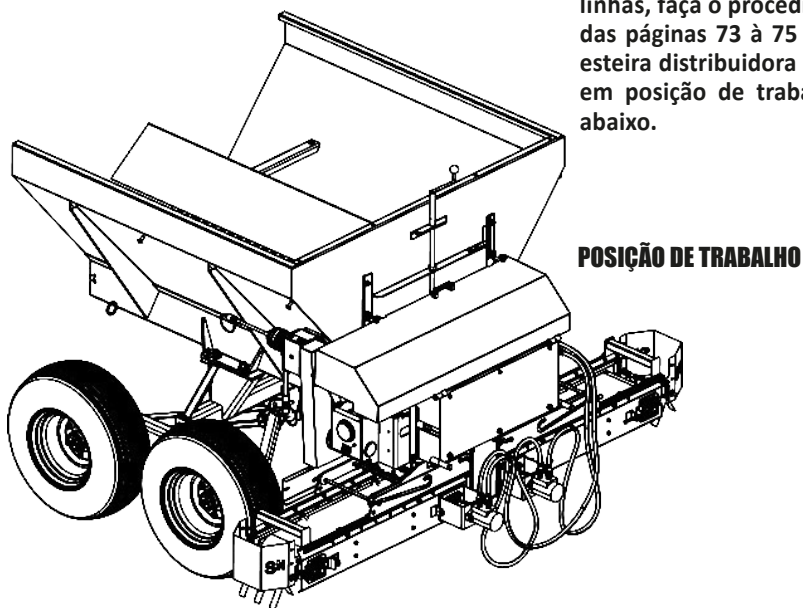

▪ Operações

• Uso do defletor

O **DCF-CO** sai de fábrica montado com o defletor (1). Este defletor evita a sobrecarga sobre a esteira, permitindo um trabalho mais suave.

Antes de iniciar os trabalhos com o **DCF-CO**, verifique se o defletor (1) está devidamente fixado, apertando as arruelas e porcas (2) evitando que o defletor (1) se solte, danificando a esteira e o **DCF-CO**.

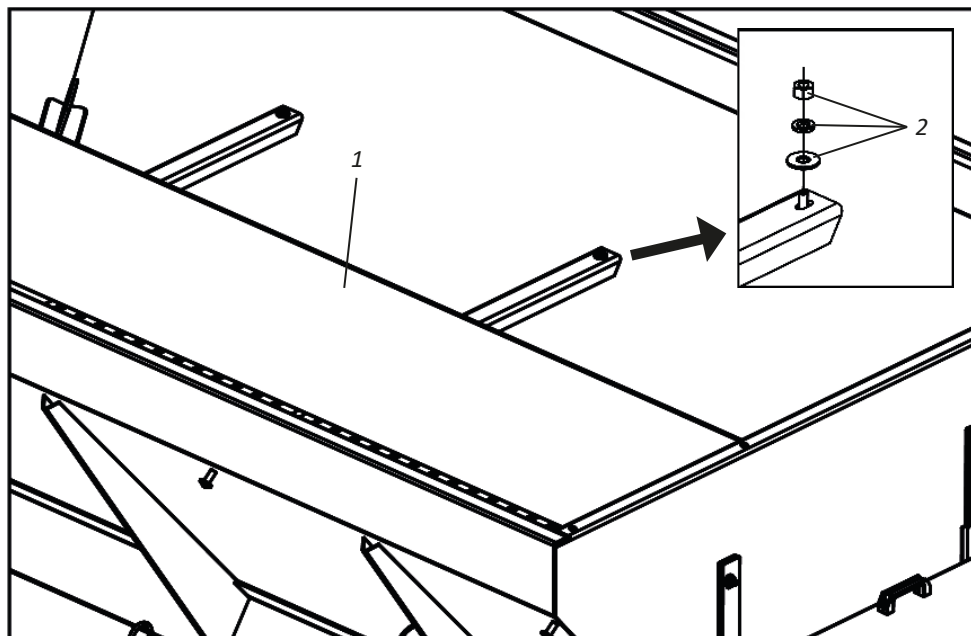

OBSERVAÇÃO

Ao trabalhar com calcário, gesso, etc., nunca retire o defletor (1).

Ao trabalhar com composto orgânico, pode-se retirar o defletor (1) se julgar necessário.

Operações

Distância entre as passadas

A distância entre as passadas deve ser bem observada pelo operador, para que consiga uma distribuição homogênea em toda a área. No entanto, durante o trabalho, aceita-se uma variação até 25% na quantidade distribuída entre as passadas.

Recomendamos a distância de 7 metros entre as passadas para a distribuição de calcário seco e gesso. Para composto orgânico, a distância entre as passadas pode variar de acordo com o tipo de composto orgânico.

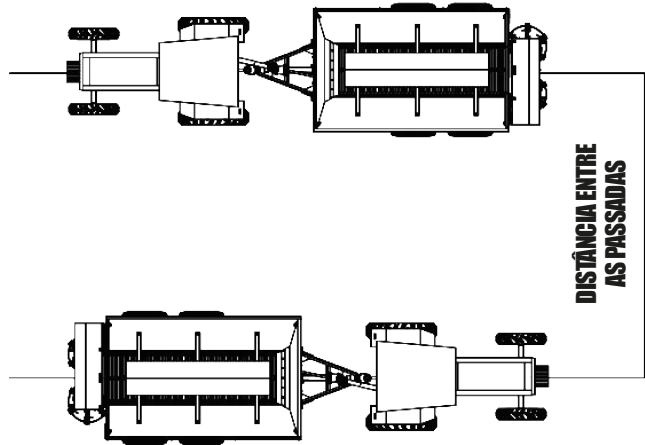

ATENÇÃO

Não permita que pessoas e animais mantenham-se próximos durante o trabalho.

IMPORTANTE

Recomendamos não aumentar a distância entre as passadas.

Sobreposição

A sobreposição é o recobrimento do produto que está sendo distribuído na extremidade da faixa passada imediatamente anterior à esta que está realizando, isto é feito para compensar a deficiência de distribuição que ocorre naturalmente nas extremidades das faixas.



ATENÇÃO

Não faça ajustes com o DCF-CO em movimento ou com a transmissão acionada.

▪ Operações

• Trabalho com caixa direcionadora (Opcional)

A versão standard do **DCF-CO**, lança livre o calcário, fertilizante e composto orgânico em diversas direções através dos discos de distribuição realizando uma aplicação uniforme em toda a área. Opcionalmente o **DCF-CO** pode ser adquirido com a caixa direcionadora que fará a aplicação do fertilizante em linha, por exemplo sob a base das árvores.

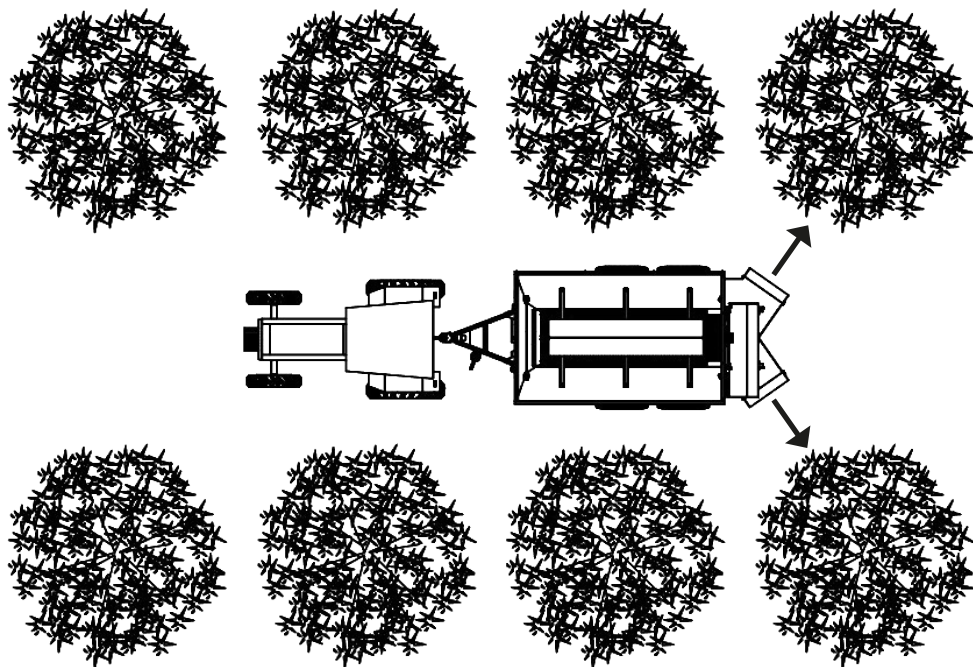
**ATENÇÃO**

Para regular a distribuição da caixa direcionadora, proceda conforme instruções da página 72.

Operações

Trabalho com defletor de lona ou borracha (Opcional)

A versão standard do **DCF-CO**, lança livre o calcário, fertilizante e composto orgânico em diversas direções através dos discos de distribuição realizando uma aplicação uniforme em toda a área. Opcionalmente o **DCF-CO** pode ser adquirido com defletor (lona ou borracha) para a distribuição de produtos em pó principalmente quando há ocorrência de ventos. O uso do defletor (lona ou borracha), assegura maior uniformidade na distribuição, retendo o produto.

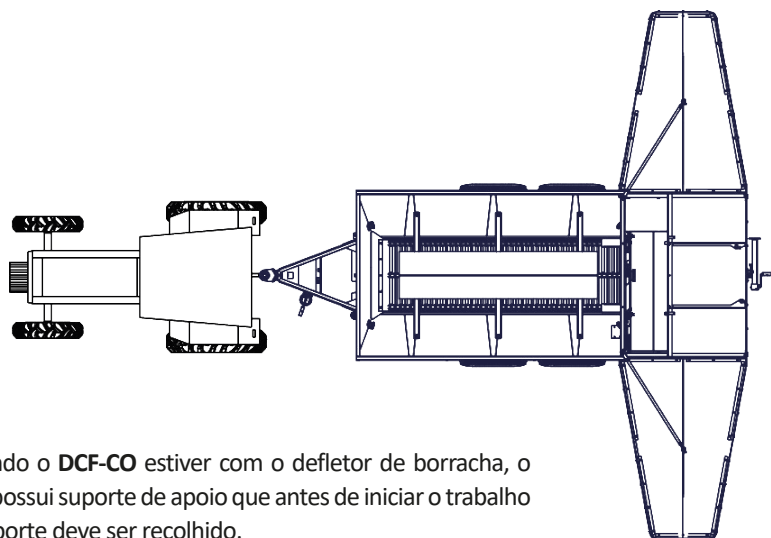

Quando o **DCF-CO** estiver com o defletor de borracha, o mesmo possui suporte de apoio que antes de iniciar o trabalho ou transporte deve ser recolhido.

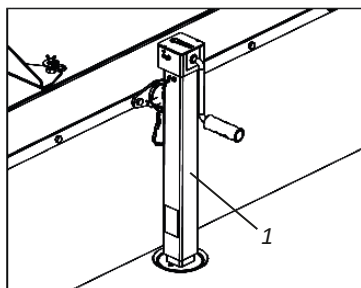

POSIÇÃO DESLIGADO.

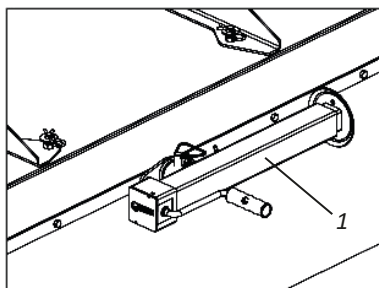

POSIÇÃO DE TRABALHO OU TRANSPORTE



Não trabalhe ou transporte o **DCF-CO** com defletor de borracha sem antes recolher o suporte de apoio (1). Ignorar essa advertência poderá causar danos ou graves acidentes.

Operações

Transporte com defletor de lona ou borracha (Opcional)

Para transportar o DCF-CO com defletor (lona ou borracha), deve-se levantar as armações laterais do defletor, para isso, proceda da seguinte forma:

- 01 - Retire as travas (1), arruelas lisas (2) e desacople o regulador (3) da caçamba (4).
- 02 - Em seguida, levante as armações laterais (5), acople o regulador (3) na armação central (6) fixando através das arruelas lisa (7) e trava (8).

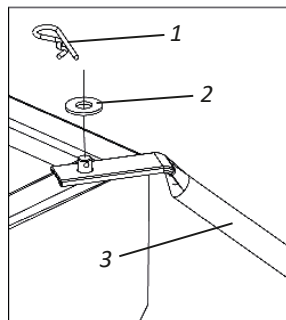

POSIÇÃO DE TRANSPORTE

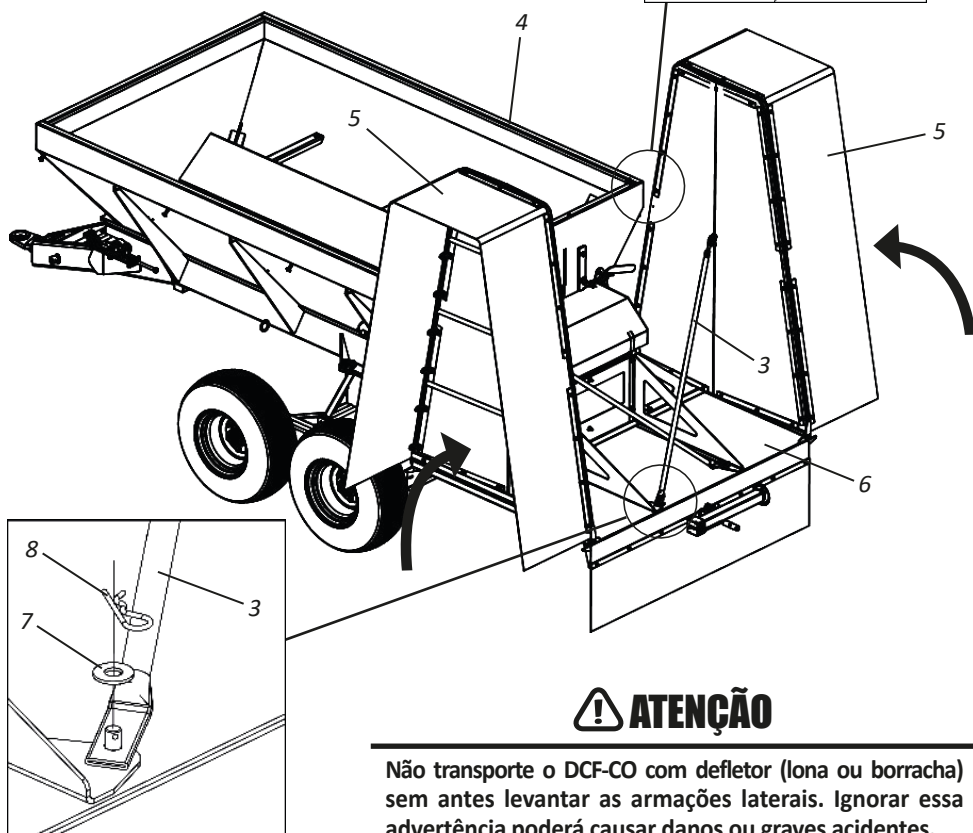

ATENÇÃO

Não transporte o DCF-CO com defletor (lona ou borracha) sem antes levantar as armações laterais. Ignorar essa advertência poderá causar danos ou graves acidentes.

▪ Operações

• Recomendações para operação

A preparação do **DCF-CO** e do trator permitirá você economizar tempo além de um resultado melhor nos trabalhos em campo. As sugestões a seguir, podem lhe ser úteis.

RECOMENDAÇÕES GERAIS - PARTE I

- 01** - Ajuste o trator de acordo com o conteúdo do manual de instruções, usando sempre os pesos frontais e traseiros para estabilizar o equipamento.
- 02** - Faça o acoplamento ao trator sempre em marcha lenta e com muito cuidado.
- 03** - Observe se o engate do **DCF-CO** está completo e se está nivelado. Coloque o suporte de apoio na posição de transporte e mantenha a barra de tração do trator fixa.
- 04** - Depois de feito o engate, as próximas regulagens serão feitas diretamente no campo de trabalho, analisando o terreno em sua textura, umidade e os tipos de operações a serem feitas com o **DCF-CO**.
- 05** - Respeite as velocidades de trabalho e transporte especificadas na página 10. Não aconselhamos ultrapassar as velocidades para manter a eficiência do serviço e evitar possíveis danos ao **DCF-CO**.
- 06** - Durante o trabalho ou transporte, a barra de tração do trator deve permanecer fixa.
- 07** - Não transporte ou trabalhe com excesso de carga sobre o **DCF-CO**.
- 08** - Antes de começar a trabalhar, faça uma revisão completa no **DCF-CO**. Deve-se lubrificar as cruzetas, verificar o nível de óleo da caixa multiplicadora e reaperte as porcas e parafusos. Verifique também o travamento dos pinos e contrapinos.
- 09** - A rotação ideal é de 540 rpm na TDP. Verifique a rotação correspondente no motor, no manual do trator. Essa rotação no motor do trator varia de trator para trator.
- 10** - Observe sempre o funcionamento dos mecanismos distribuidores de calcário e também as regulagens estabelecidas no início do trabalho.
- 11** - Quando efetuar qualquer manutenção no **DCF-CO**, deve-se desligar o motor.
- 12** - Verifique a tensão da esteira e também da correia de transmissão.
- 13** - Não faça curvas fechadas com o **DCF-CO** durante o trabalho.
- 14** - O **DCF-CO** possui várias regulagens porém, somente as condições locais poderão determinar a melhor regulagem da mesma.
- 15** - Verifique a calibragem correta dos pneus do **DCF-CO** de acordo com o modelo do pneu conforme página 90.
- 16** - Antes de abastecer o **DCF-CO**, verifique se não há objetos dentro da caçamba, tais como pau, pedra, saco, lona, peças, etc. Certifique-se que o produto utilizado não contém objetos estranhos.
- 17** - Observe os intervalos de lubrificação.

▪ Operações

RECOMENDAÇÕES GERAIS - PARTE II

- 18** - Durante todo o trabalho, mantenha a rotação do trator constante, evitando a variação de velocidade média do trator, para não haver ineficiência ou falhas na distribuição do produto.
- 19** - A distância entre as passadas deve ser constante para não comprometer a uniformidade da distribuição.
- 20** - Para acoplar ou desacoplar o cardan, a TDP deve estar desligada.
- 21** - O peso do produto está relacionado com a sua granulometria e densidade.
- 22** - O distribuidor opera com maior eficiência na faixa de 5 a 7 km/h.

Em caso de dúvidas, nunca opere ou manuseie o DCF-CO, consulte o Pós Venda.
Telefone: 0800-152577 / E-mail: posvenda@baldan.com.br

▪ Cálculos

• Cálculo da velocidade de trabalho

Para calcular a velocidade de trabalho, proceda da seguinte forma:

- 01** - Coloque o produto a ser aplicado até o meio do depósito de **DCF-CO**.
- 02** - Em seguida, coloque duas marcas espaçadas a 100 metros na área de aplicação.
- 03** - Depois, cronometre o tempo que o trator utilizou para percorrer a distância com o **DCF-CO** acoplado.
- 04** - Em seguida, calcule o tempo cronometrado em quilômetros (km) utilizando a seguinte fórmula:

Km/hr = distância percorrida / tempo gasto em segundos x 3,6 (fator de conversão de m/s para Km/hr).

Exemplo:

$$\text{Km/hr} = 100 / 60\text{s} \times 3,6 = 6 \text{ Km/h}$$

• Cálculo da dosagem de fertilizantes por minuto

Para efetuar o cálculo desative os discos distribuidores retirando a correia, acione o **DCF-CO** a 540 rpm mantendo-o parado. Em seguida, recolha o produto cronometrando o tempo.

Fórmula: $S = \frac{VT \times LT \times D}{600}$

Dados da Fórmula: S = Saída do produto (Kg/min).

VT = Velocidade de trabalho (Km/h).

LT = Largura de trabalho (Faixa de aplicação).

D = Dosagem (Kg/ha).

600 = Fator de conversão de unidades.

Exemplo: $S = \frac{6 \times 12 \times 300}{600} = 36 \text{ (Kg/min)}.$

▪ Sistema de distribuição**• Tabela de distribuição de calcário - Kg/Ha - DCF-CO (Cardan e Motor Hidráulico)**

Engrenagens: Motora 16 dentes Movida 48 dentes		Rotação PTO 540 RPM						
Abertura da Escala	Quantidade de Kg/Minuto	Velocidade do Trator						
		4 km/h	5 km/h	6 km/h	7 km/h	8 km/h	9 km/h	10 km/h
		Quantidade em Kg por Hectare						
0	32	401	321	268	229	201	178	161
1	40	503	402	335	287	251	223	201
2	55	686	549	458	392	343	305	275
3	70	878	702	585	501	439	390	351
4	85	1058	846	705	604	529	470	423
5	98	1230	984	820	703	615	547	492
6	111	1393	1114	928	796	696	619	557
7	125	1564	1251	1043	894	782	695	626
8	139	1735	1388	1157	992	868	771	694
9	153	1907	1525	1271	1090	953	847	763
10	166	2078	1663	1385	1188	1039	924	831
11	180	2250	1800	1500	1286	1125	1000	900
12	194	2421	1937	1614	1383	1211	1076	968
13	207	2593	2074	1728	1481	1296	1152	1037
14	221	2764	2211	1843	1579	1382	1228	1106
15	235	2935	2348	1957	1677	1468	1305	1174
16	249	3107	2485	2071	1775	1553	1381	1243
17	262	3278	2623	2185	1873	1639	1457	1311
18	276	3450	2760	2300	1971	1725	1533	1380
19	290	3621	2897	2414	2069	1811	1609	1448
20	303	3793	3034	2528	2167	1896	1686	1517
21	317	3964	3171	2643	2265	1982	1762	1586
22	331	4135	3308	2757	2363	2068	1838	1654

**ATENÇÃO**

Devido a diversas granulometrias e pesos específicos dos produtos aplicados pode ocorrer variações em relação à tabela apresentada. Recomendamos que efetue testes práticos da página 84 antes de efetuar a aplicação.

**OBSERVAÇÃO**

A tabela foi elaborada com 540 rpm na PTO e relação de transmissão (motora/movida).

▪ Sistema de distribuição

• Tabela de distribuição de calcário - Kg/Ha - DCF-CO (Cardan e Motor Hidráulico)

Engrenagens: Motora 12 dentes Movida 48 dentes		Rotação PTO 540 RPM						
Abertura da Escala	Quantidade de Kg/Minuto	Velocidade do Trator						
		4 km/h	5 km/h	6 km/h	7 km/h	8 km/h	9 km/h	10 km/h
		Quantidade em Kg por Hectare						
0	24	301	241	201	172	150	134	120
1	30	377	302	251	215	188	168	151
2	41	515	412	343	294	257	229	206
3	53	658	527	439	376	329	293	263
4	63	793	635	529	453	397	353	317
5	74	923	738	615	527	461	410	369
6	84	1044	836	696	597	522	464	418
7	94	1173	938	782	670	586	521	469
8	104	1302	1041	868	744	651	578	521
9	114	1430	1144	953	817	715	636	572
10	125	1559	1247	1039	891	779	693	623
11	135	1687	1350	1125	964	844	750	675
12	145	1816	1453	1211	1038	908	807	726
13	156	1944	1556	1296	1111	972	864	778
14	166	2073	1658	1382	1185	1036	921	829
15	176	2202	1761	1468	1258	1101	978	881
16	186	2330	1864	1553	1331	1165	1036	932
17	197	2459	1967	1639	1405	1229	1093	983
18	207	2587	2070	1725	1478	1294	1150	1035
19	217	2716	2173	1811	1552	1358	1207	1086
20	228	2844	2276	1896	1625	1422	1264	1138
21	238	2973	2378	1982	1699	1486	1321	1189
22	248	3102	2481	2068	1772	1551	1378	1241



ATENÇÃO

Devido a diversas granulometrias e pesos específicos dos produtos aplicados pode ocorrer variações em relação à tabela apresentada. Recomendamos que efetue testes práticos da página 84 antes de efetuar a aplicação.



OBSERVAÇÃO

A tabela foi elaborada com 540 rpm na PTO e relação de transmissão (motora/movida).

▪ Sistema de distribuição**• Tabela de distribuição de calcário - Kg/Ha - DCF-CO (Cardan e Motor Hidráulico)**

Engrenagens: Motora 12 dentes Movida 16 dentes		Rotação PTO 540 RPM						
Abertura da Escala	Quantidade de Kg/Minuto	Velocidade do Trator						
		4 km/h	5 km/h	6 km/h	7 km/h	8 km/h	9 km/h	10 km/h
		Quantidade em Kg por Hectare						
0	72	903	722	602	516	451	401	361
1	90	1131	905	754	646	565	503	452
2	124	1544	1235	1029	882	772	686	618
3	158	1974	1580	1316	1128	987	878	790
4	190	2379	1904	1586	1360	1190	1058	952
5	221	2768	2214	1845	1581	1384	1230	1107
6	251	3133	2507	2089	1790	1567	1393	1253
7	282	3519	2815	2346	2011	1759	1564	1408
8	312	3905	3124	2603	2231	1952	1735	1562
9	343	4290	3432	2860	2452	2145	1907	1716
10	374	4676	3741	3117	2672	2338	2078	1870
11	405	5062	4049	3374	2892	2531	2250	2025
12	436	5447	4358	3632	3113	2724	2421	2179
13	467	5833	4667	3889	3333	2917	2593	2333
14	498	6219	4975	4146	3554	3109	2764	2488
15	528	6605	5284	4403	3774	3302	2935	2642
16	559	6990	5592	4660	3994	3495	3107	2796
17	590	7376	5901	4917	4215	3688	3278	2950
18	621	7762	6209	5174	4435	3881	3450	3105
19	652	8147	6518	5432	4656	4074	3621	3259
20	683	8533	6827	5689	4876	4267	3793	3413
21	714	8919	7135	5946	5096	4459	3964	3568
22	744	9305	7444	6203	5317	4652	4135	3722

**ATENÇÃO**

Devido a diversas granulometrias e pesos específicos dos produtos aplicados pode ocorrer variações em relação à tabela apresentada. Recomendamos que efetue testes práticos da página 84 antes de efetuar a aplicação.

**OBSERVAÇÃO**

A tabela foi elaborada com 540 rpm na PTO e relação de transmissão (motora/movida).

▪ Sistema de distribuição

• Tabela de distribuição de calcário - Kg/Ha - DCF-CO (Cardan e Motor Hidráulico)

Engrenagens: Motora 16 dentes Movida 16 dentes		Rotação PTO 540 RPM						
Abertura da Escala	Quantidade de Kg/Minuto	Velocidade do Trator						
		4 km/h	5 km/h	6 km/h	7 km/h	8 km/h	9 km/h	10 km/h
		Quantidade em Kg por Hectare						
0	91	1144	915	762	653	572	508	457
1	115	1432	1146	955	818	716	637	573
2	156	1956	1565	1304	1118	978	869	782
3	200	2501	2001	1667	1429	1250	1112	1000
4	241	3014	2411	2009	1722	1507	1340	1206
5	280	3506	2804	2337	2003	1753	1558	1402
6	317	3969	3175	2646	2268	1984	1764	1587
7	357	4457	3566	2971	2547	2229	1981	1783
8	396	4946	3957	3297	2826	2473	2198	1978
9	435	5434	4347	3623	3105	2717	2415	2174
10	474	5923	4738	3949	3385	2961	2632	2369
11	513	6411	5129	4274	3664	3206	2850	2565
12	552	6900	5520	4600	3943	3450	3067	2760
13	591	7389	5911	4926	4222	3694	3284	2955
14	630	7877	6302	5251	4501	3939	3501	3151
15	669	8366	6693	5577	4780	4183	3718	3346
16	708	8854	7083	5903	5060	4427	3935	3542
17	747	9343	7474	6229	5339	4671	4152	3737
18	787	9831	7865	6554	5618	4916	4370	3933
19	826	10320	8256	6880	5897	5160	4587	4128
20	865	10809	8647	7206	6176	5404	4804	4323
21	904	11297	9038	7531	6456	5649	5021	4519
22	943	11786	9429	7857	6735	5893	5238	4714



ATENÇÃO

Devido a diversas granulometrias e pesos específicos dos produtos aplicados pode ocorrer variações em relação à tabela apresentada. Recomendamos que efetue testes práticos da página 84 antes de efetuar a aplicação.



OBSERVAÇÃO

A tabela foi elaborada com 540 rpm na PTO e relação de transmissão (motora/movida).

▪ Sistema de distribuição
• Tabela de distribuição de calcário - Kg/Ha - DCF-CO (Cardan e Motor Hidráulico)

Engrenagens: Motora 16 dentes Movida 12 dentes		Rotação PTO 540 RPM						
Abertura da Escala	Quantidade de Kg/Minuto	Velocidade do Trator						
		4 km/h	5 km/h	6 km/h	7 km/h	8 km/h	9 km/h	10 km/h
		Quantidade em Kg por Hectare						
0	119	1487	1189	991	850	743	661	595
1	149	1862	1489	1241	1064	931	827	745
2	203	2543	2034	1695	1453	1271	1130	1017
3	260	3251	2601	2167	1858	1626	1445	1300
4	313	3918	3134	2612	2239	1959	1741	1567
5	365	4557	3646	3038	2604	2279	2025	1823
6	413	5159	4127	3439	2948	2580	2293	2064
7	464	5794	4635	3863	3311	2897	2575	2318
8	514	6429	5144	4286	3674	3215	2858	2572
9	565	7065	5652	4710	4037	3532	3140	2826
10	616	7700	6160	5133	4400	3850	3422	3080
11	667	8335	6668	5557	4763	4167	3704	3334
12	718	8970	7176	5980	5126	4485	3987	3588
13	768	9605	7684	6403	5489	4803	4269	3842
14	819	10240	8192	6827	5852	5120	4551	4096
15	870	10875	8700	7250	6215	5438	4834	4350
16	921	11511	9209	7674	6578	5755	5116	4604
17	972	12146	9717	8097	6940	6073	5398	4858
18	1022	12781	10225	8521	7303	6390	5680	5112
19	1073	13416	10733	8944	7666	6708	5963	5366
20	1124	14051	11241	9367	8029	7026	6245	5620
21	1175	14686	11749	9791	8392	7343	6527	5875
22	1226	15321	12257	10214	8755	7661	6810	6129

ATENÇÃO

Devido a diversas granulometrias e pesos específicos dos produtos aplicados pode ocorrer variações em relação à tabela apresentada. Recomendamos que efetue testes práticos da página 84 antes de efetuar a aplicação.

OBSERVAÇÃO

A tabela foi elaborada com 540 rpm na PTO e relação de transmissão (motora/movida).

▪ Manutenção

O **DCF-CO** foi desenvolvido para lhe prover o máximo rendimento sobre condições de terrenos. A experiência tem mostrado que a manutenção periódica de certas partes do **DCF-CO** é o melhor caminho para auxiliá-lo a não ter problemas, assim sugerimos a verificação.

• Pressão dos pneus

Os pneus devem estar sempre calibrados corretamente evitando desgastes prematuros por excesso ou falta de pressão.

STANDARD: PNEUS 750 X 16 LONAS

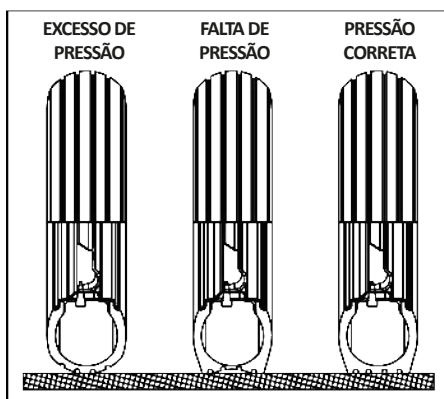

USAR: 60 LBS/POL²

OPCIONAL: PNEUS 11 L 15

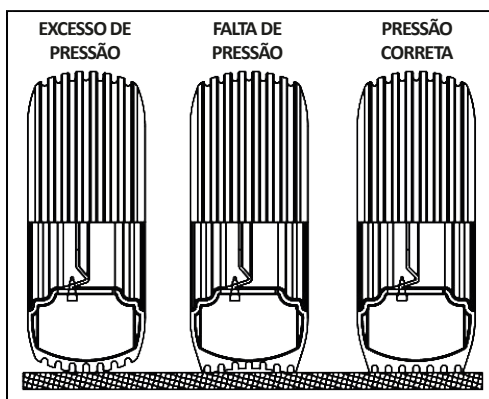

USAR: 52 LBS/POL²

ATENÇÃO

Jamais solde a roda montada com pneu, o calor pode causar aumento de pressão de ar e provocar a explosão do pneu.

Ao encher o pneu se posicione ao lado do pneu, nunca em frente do mesmo.

Para o enchimento do pneu, utilize sempre dispositivo de contenção (gaiola de enchimento).

Faça a montagem dos pneus com equipamentos adequados. O serviço deve ser executado somente por pessoas capacitadas para o trabalho.

Modelo	Pneus Standard	Pneus Opcionais
DCF-CO 3000	750x16	11L-15
DCF-CO 6000	750x16	11L-15
DCF-CO 8000	11L-15	-

IMPORTANTE

Ao calibrar os pneus, não exceda a calibragem recomendada.

OBSERVAÇÃO

A pressão dos pneus do trator deverão ser feitas de acordo com a recomendada pelo fabricante.

▪ Manutenção

• Lubrificação

A lubrificação é indispensável para um bom desempenho e maior durabilidade das partes móveis do **DCF-CO**, contribuindo na economia dos custos de manutenção.

Antes de iniciar a operação, lubrifique cuidadosamente todas as graxas observando sempre os intervalos de lubrificação na página a seguir. Certifique-se da qualidade do lubrificante, quanto a sua eficiência e pureza, evitando utilizar produtos contaminados por água, terra e outros agentes.

• Tabela de graxas e equivalentes

Fabricante	Tipos de graxa recomendada
Petrobrás	Lubrax GMA-2
Atlantic	Litholine MP 2
Ipiranga	Ipiflex 2
Castrol	LM 2
Mobil	Grease MP
Texaco	Marfak 2
Shell	Alvania EP 2
Esso	Multi H
Bardahl	Maxlub APG-2EP
Valvoline	Palladium MP-2
Petronas	Tutela Jota MP 2 EP
	Tutela Alfa 2K
	Tutela KP 2K



Se houver fabricantes e ou marcas equivalentes que não constam na tabela, consultar manual técnico do fabricante.

▪ Manutenção

- Lubrificar a cada 5 horas de trabalho

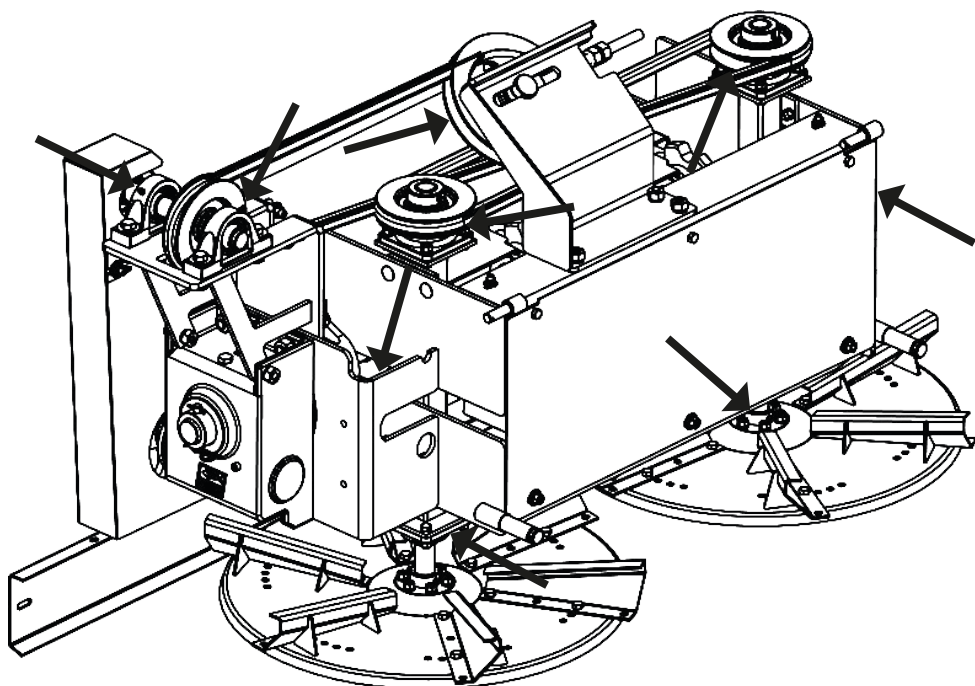

ATENÇÃO

Ao lubrificar o DCF-CO, não exceda na quantidade de graxa nova. Introduza uma quantidade suficiente.

▪ Manutenção

- Lubrificar a cada 8 horas de trabalho

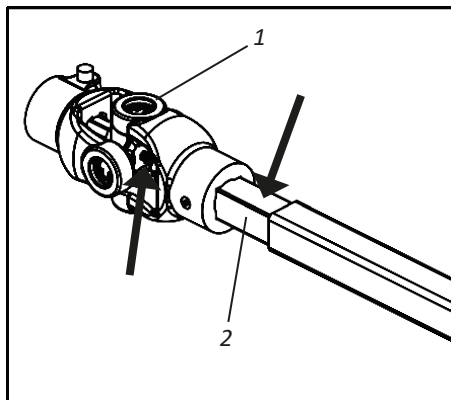
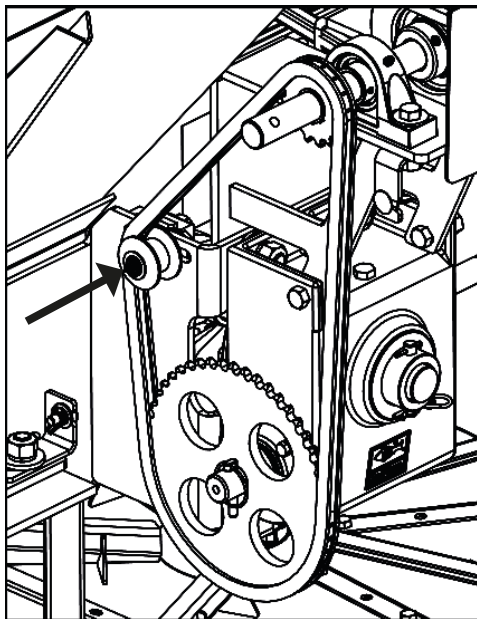

Lubrificar as cruzetas (1) com graxa em intervalos de 8 horas.

O eixo telescópico (2) deverá ser lubrificado semanalmente.

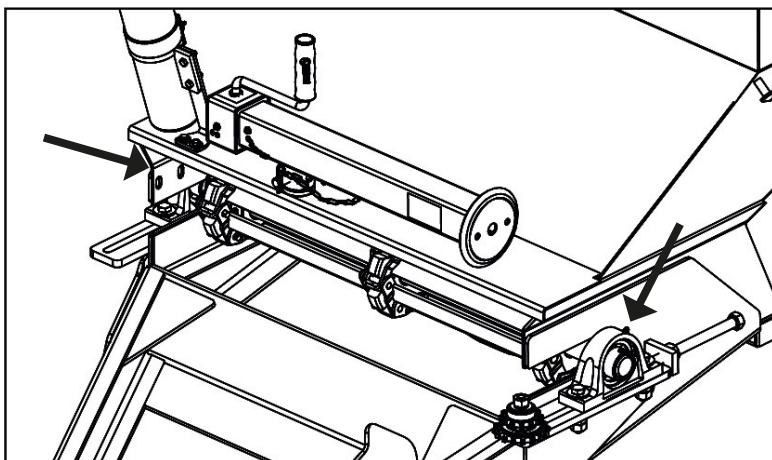
**ATENÇÃO**

Ao lubrificar o DCF-CO, não exceda na quantidade de graxa nova. Introduza uma quantidade suficiente.

▪ Manutenção

- Lubrificar a cada 8 horas de trabalho

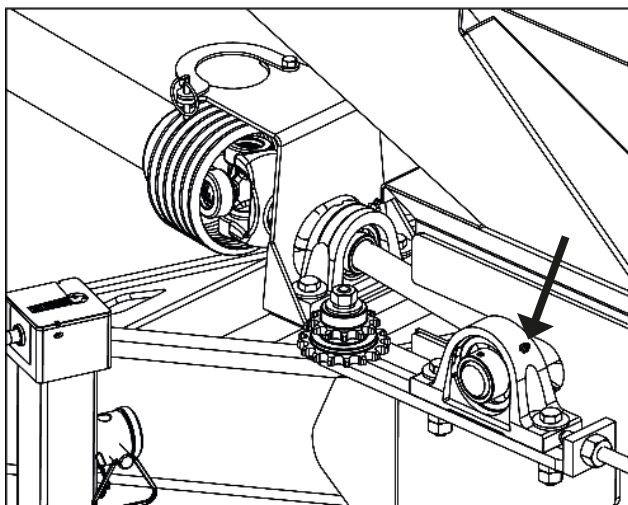
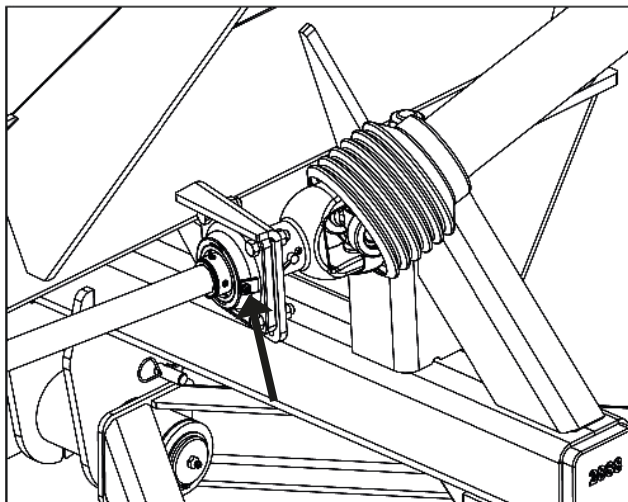

ATENÇÃO

Ao lubrificar o DCF-CO, não exceda na quantidade de graxa nova. Introduza uma quantidade suficiente.

▪ Manutenção

- Lubrificar a cada 8 horas de trabalho

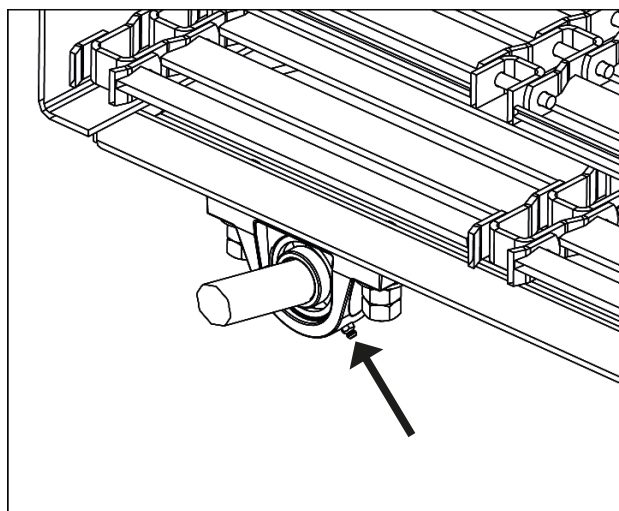
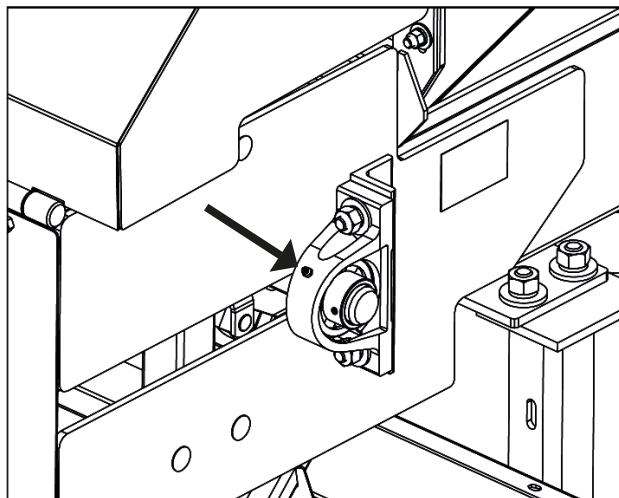
**ATENÇÃO**

Ao lubrificar o DCF-CO, não exceda na quantidade de graxa nova. Introduza uma quantidade suficiente.

▪ Manutenção

- Lubrificar a cada 24 horas de trabalho

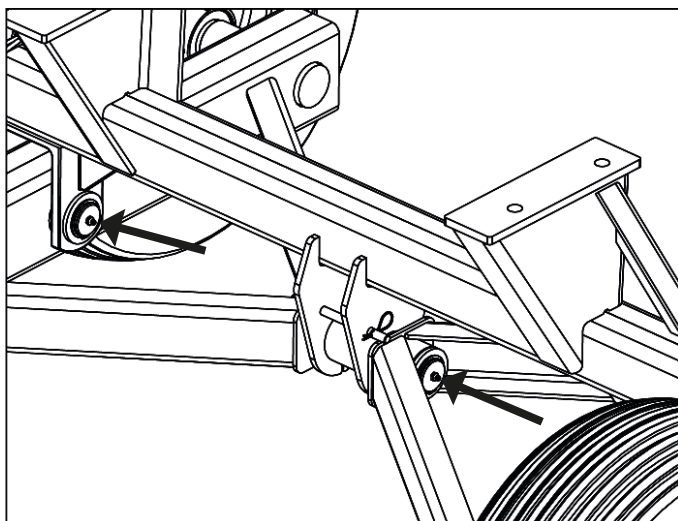
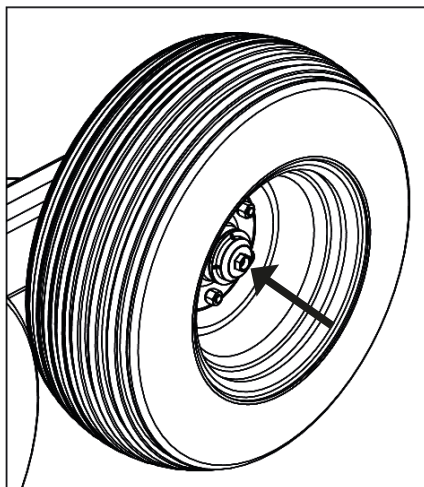
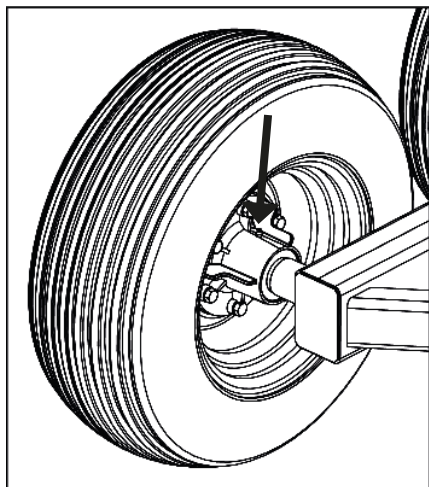

ATENÇÃO

Ao lubrificar o DCF-CO, não exceda na quantidade de graxa nova. Introduza uma quantidade suficiente.

▪ Manutenção

- Lubrificar a cada 30 horas de trabalho

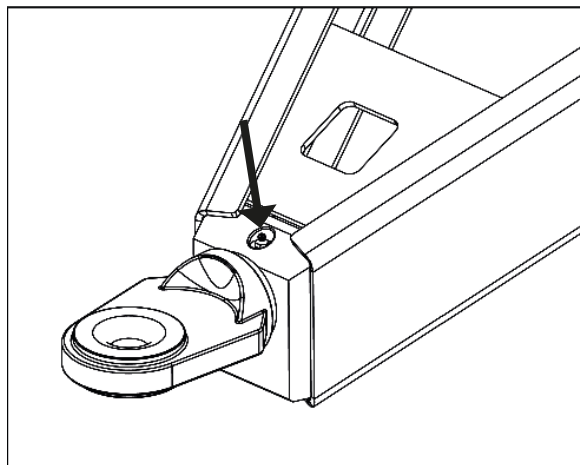

- Lubrificar a cada 60 horas de trabalho

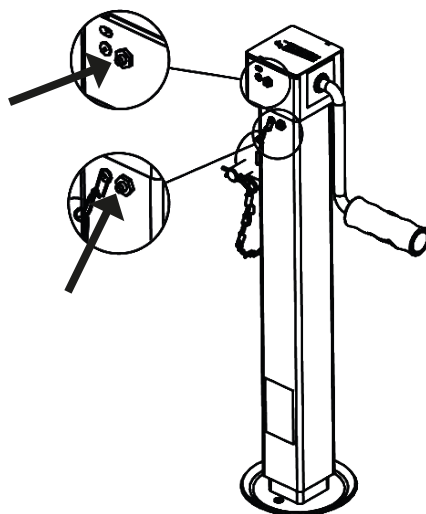
**ATENÇÃO**

Ao lubrificar o DCF-CO, não exceda na quantidade de graxa nova. Introduza uma quantidade suficiente.

▪ Manutenção

ATENÇÃO

Verifique constantemente as porcas e parafusos se necessário reaperte-as. A manutenção de reaperto geral do equipamento deve ser feita a cada 8 horas de trabalho.

• Fusível de segurança

O fusível de segurança (1) do redutor tem a finalidade de evitar danos no sistema de transmissão ocorridos por esforços superiores ao dimensionado. Se o fusível de segurança (1) começar a romper-se com frequência, verifique:

- 01 - Se não tem objetos estranhos travando a esteira.
- 02 - Se o produto não está muito compactado sobre a esteira, o que poderá ocorrer com produtos em pó secos.
- 03 - A regulagem do esticador da esteira, um dos lados poderá estar mais esticado que o outro.

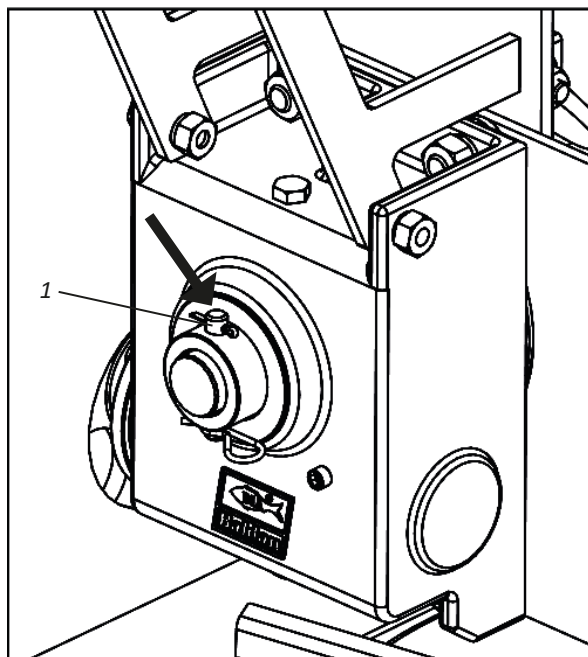

ATENÇÃO

Só utilize fusível original de fábrica, pois somente este tem a dureza controlada. Não utilize dois ou mais fusíveis, isto aumentará a resistência e danificará o sistema.

▪ Manutenção

• Troca da caixa redutora DCF-CO (Cardan) - Parte I

ATENÇÃO

Antes de iniciar a troca da caixa redutora, certifique-se que o trator esteja desligado. NÃO troque a caixa redutora se o trator estiver ligado. Ignorar essa advertência poderá causar graves acidentes ou morte.

Para trocar a caixa redutora, proceda da seguinte forma:

01 - Solte o contrapino (1), retire o pino (2) e desacople o cardan (3) do eixo (4).

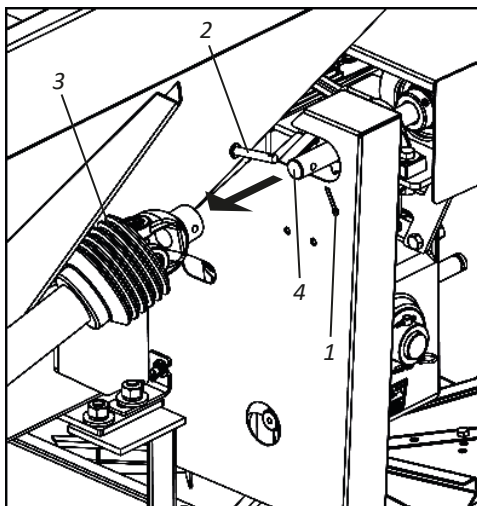

02 - Em seguida, solte as porcas borboleta (5), arruelas de pressão (6), arruelas lisa (7), parafusos (8) e retire a capa de proteção (9) e a corrente (10).

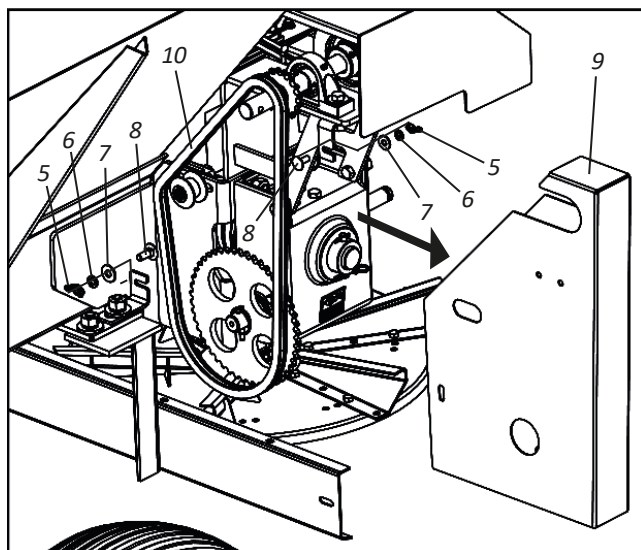

▪ Manutenção**• Troca da caixa redutora DCF-CO (Cardan) - Parte II**

03 - Em seguida, solte as manoplas (11), abra a tampa (12) e solte a correia (13).

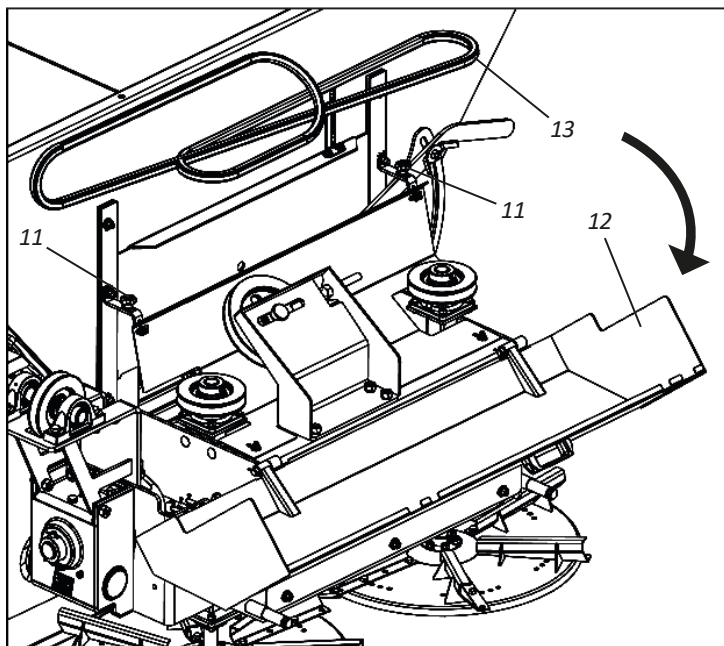

04 - Depois, solte a trava (14) e retire o pino fusível (15) para destravar o eixo (16).

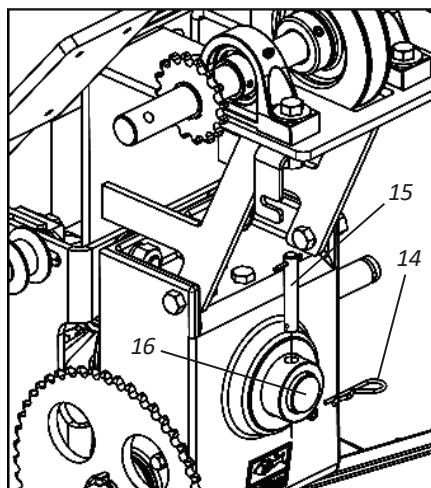

▪ Manutenção

• Troca da caixa redutora DCF-CO (Cardan) - Parte III

05 - Em seguida, solte os parafusos (17), arruelas de pressão (18) e porcas (19).

06 - Depois, solte os parafusos (20), as arruelas de pressão (21), porcas (22) e retire o suporte (23).

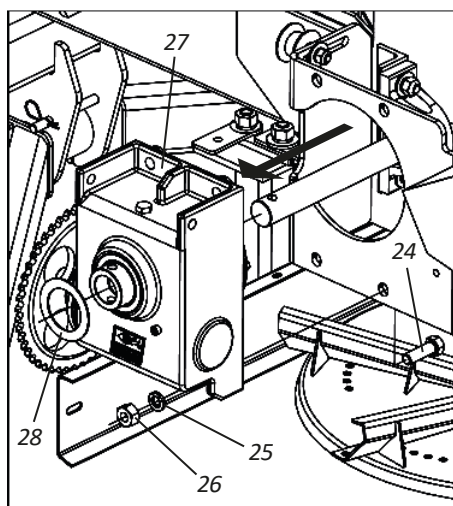
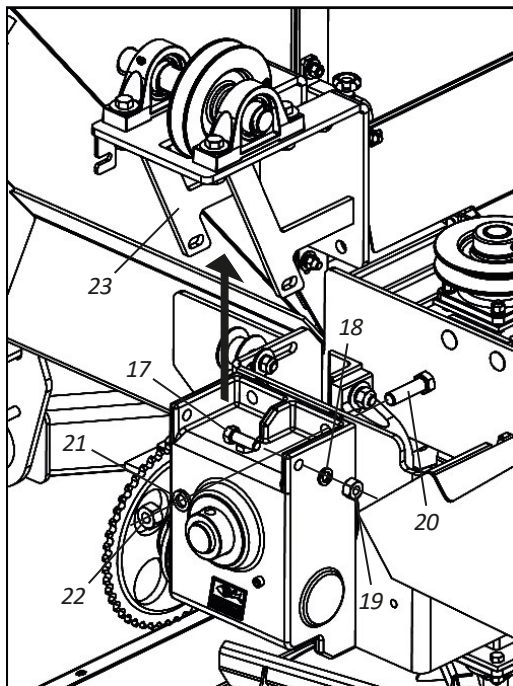

07 - Em seguida, solte os parafusos (24), arruelas de pressão (25), porcas (26) e retire a caixa redutora (27) e arruela (28).

▪ Manutenção**• Troca da caixa redutora DCF-CO (Cardan) - Parte IV**

08 - Depois, acople a nova caixa redutora (29) fixando através dos parafusos (24), arruelas de pressão (25), porcas (26) e recoloque a arruela (28).

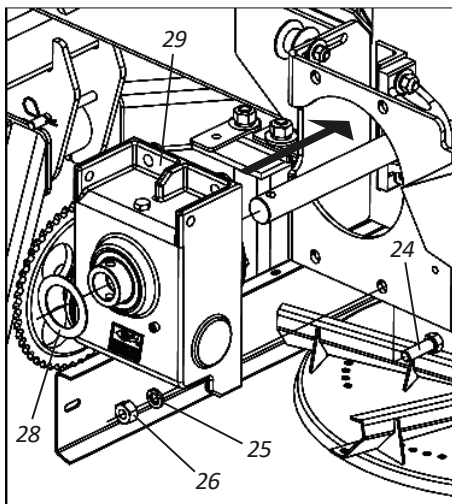

09 - Em seguida, acople o suporte (23) fixando através dos parafusos (20), arruelas de pressão (21), porcas (22) e dos parafusos (17), arruelas de pressão (18) e porcas (19).

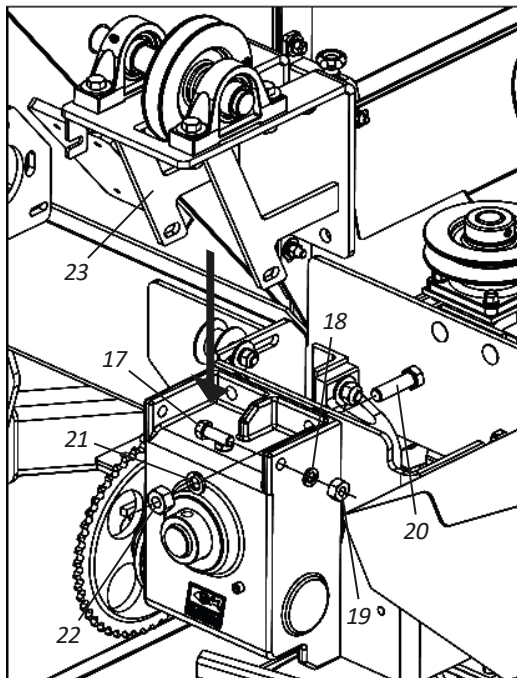

▪ Manutenção

• Troca da caixa redutora DCF-CO (Cardan) - Parte V

10 - Depois, trave o eixo (16) através do pino fusível (15) e da trava (14).

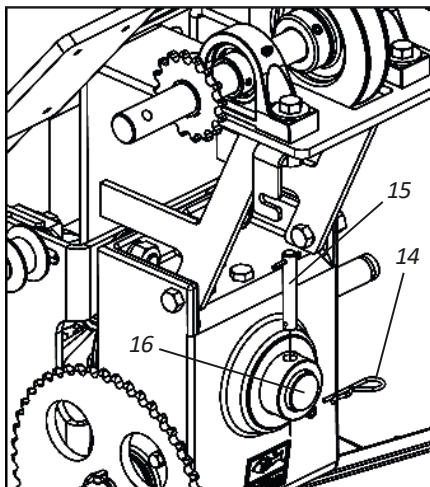

11 - Em seguida, coloque a correia (13), feche a tampa (12) e aperte as manoplas (11).

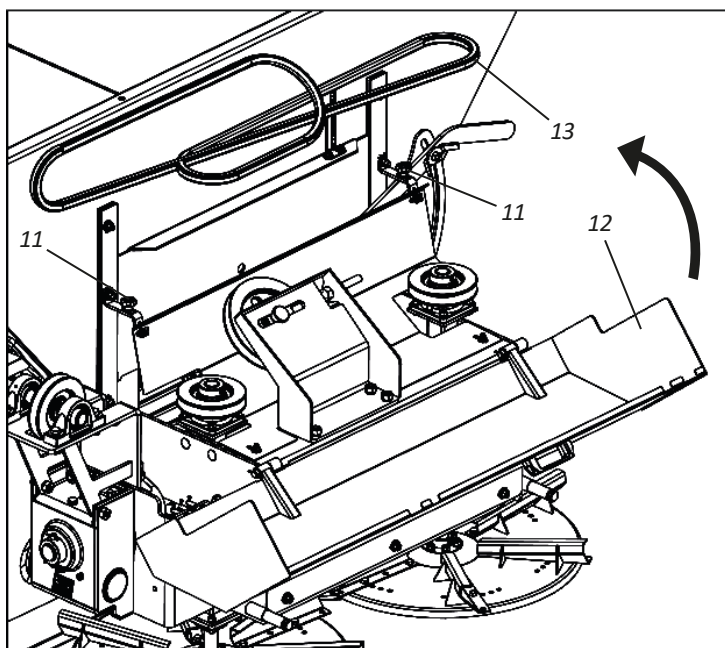

▪ Manutenção**• Troca da caixa redutora DCF-CO (Cardan) - Parte VI**

12 - Depois, coloque a corrente (10) e acople a capa de proteção (9), fixando através dos parafusos (8), arruelas lisa (7), arruelas de pressão (6) e porcas borboletas (5).

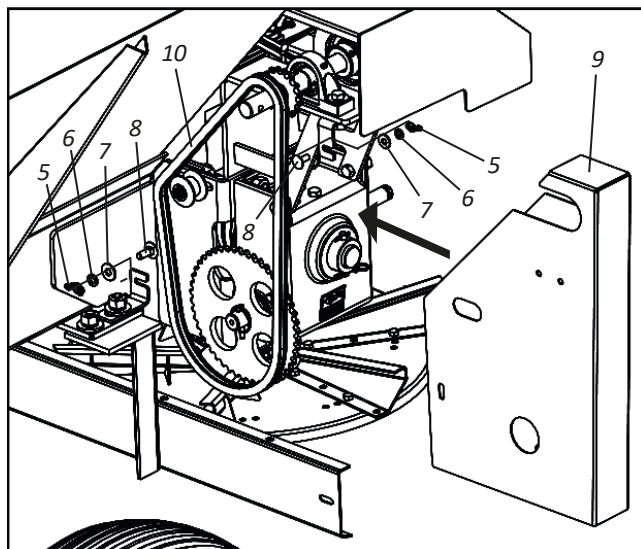

13 - Finalize acoplando o cardan (3) no eixo (4), fixando através do pino (2) e contrapino (1).

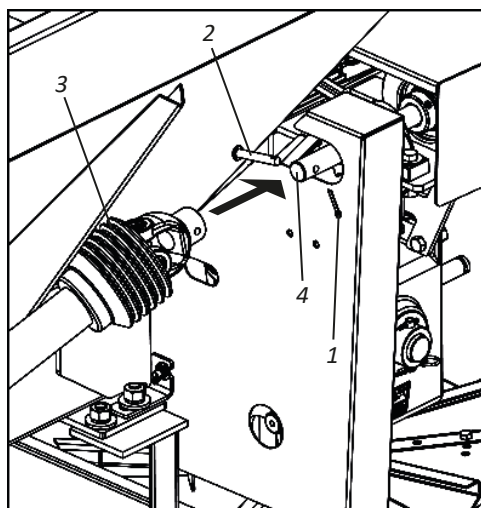
**! ATENÇÃO**

Ao finalizar a montagem, antes de iniciar os trabalhos, faça uma revisão geral e certifique-se que todos os componentes foram montados corretamente.

▪ Manutenção

• Troca da caixa redutora DCF-CO (Motor Hidráulico) - Parte I



Antes de iniciar a troca da caixa redutora, certifique-se que o trator esteja desligado. NÃO troque a caixa redutora se o trator estiver ligado. Ignorar essa advertência poderá causar graves acidentes ou morte.

Para trocar a caixa redutora (1), proceda da seguinte forma:

- 01** - Solte os parafusos (1), arruelas de pressão (2), arruelas lisa (3) e retire a chapa (4).
- 02** - Depois, solte as mangueiras hidráulicas (5) através da porca (6), arruela de pressão (7), chapa (8) e parafuso (9).
- 03** - Em seguida, solte as porcas (10), arruelas de pressão (11), parafusos (12) e retire o motor hidráulico (13).
- 04** - Depois, solte a porca (14), arruela de pressão (15), parafuso (16) e retire a bucha (17).

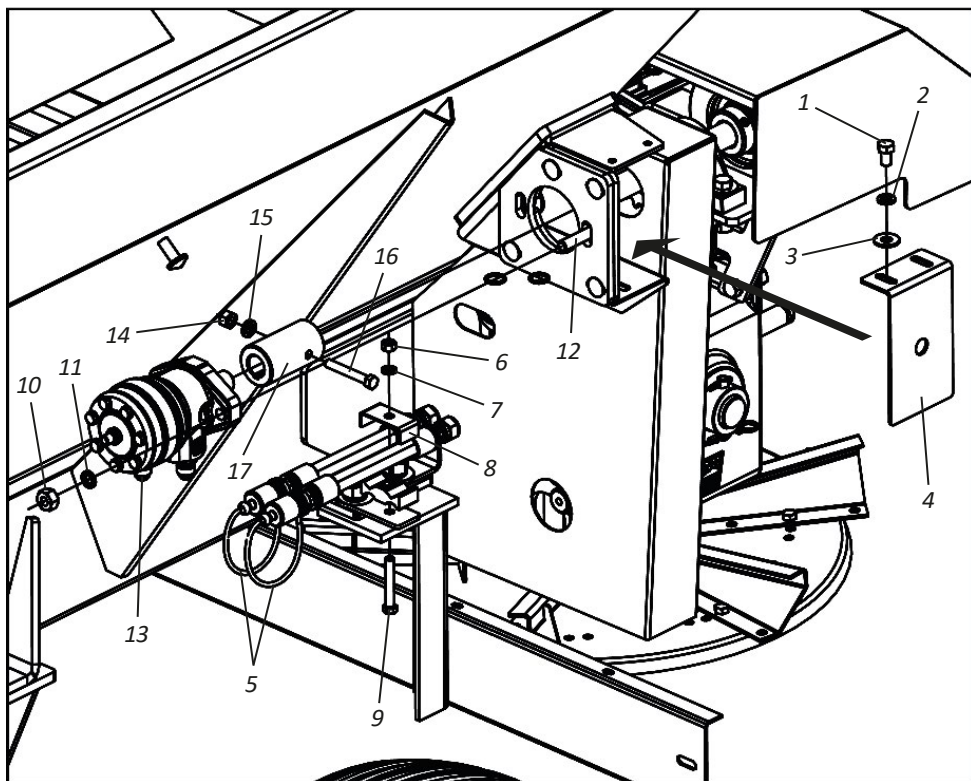

▪ Manutenção**• Troca da caixa redutora DCF-CO (Motor Hidráulico) - Parte II**

05 - Em seguida, solte as porcas borboleta (18), arruelas de pressão (19), arruelas lisa (20), parafusos (21), retire a capa de proteção (22) e a corrente (23).

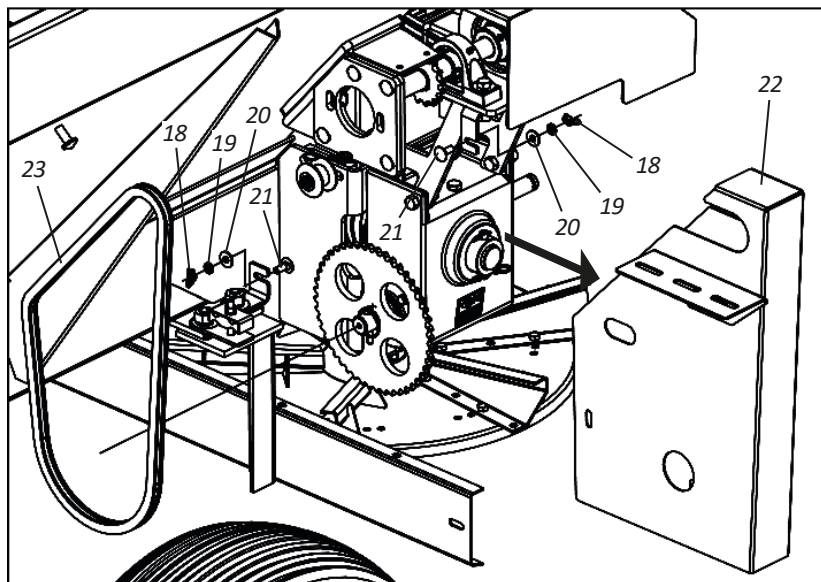

06 - Depois, solte os parafusos (24), arruelas de pressão (25), arruelas lisa (26) e retire o suporte de fixação (27).

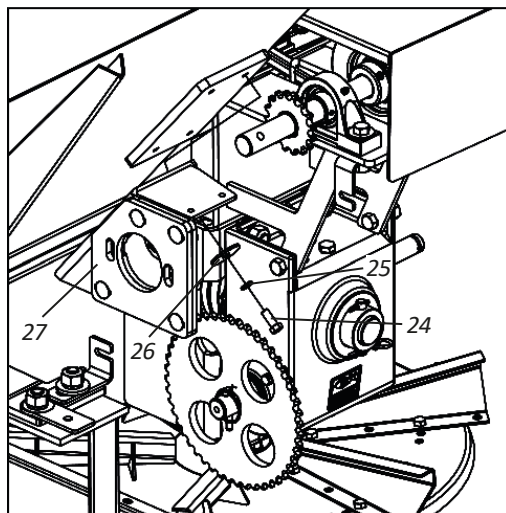

▪ Manutenção

• Troca da caixa redutora DCF-CO (Motor Hidráulico) - Parte III

07 - Em seguida, solte as manoplas (28), abra a tampa (29) e solte a correia (30).

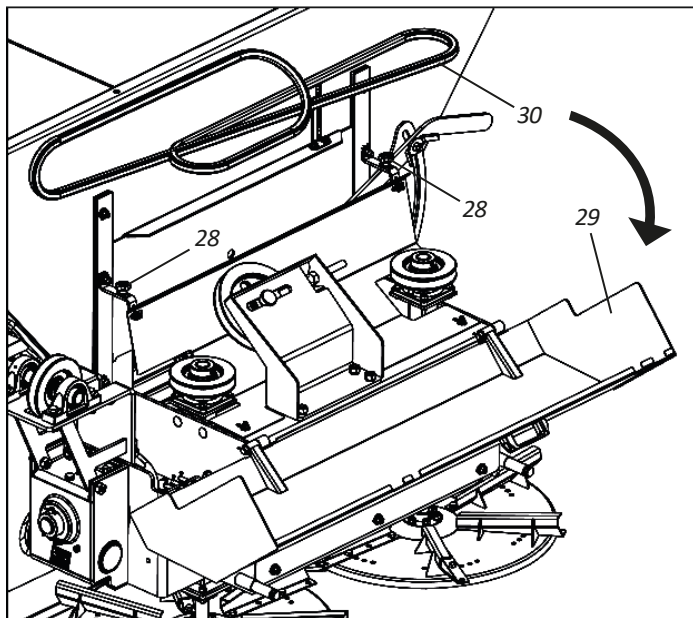

08 - Depois, solte a trava (31) e retire o pino fusível (32) para destravar o eixo (33).

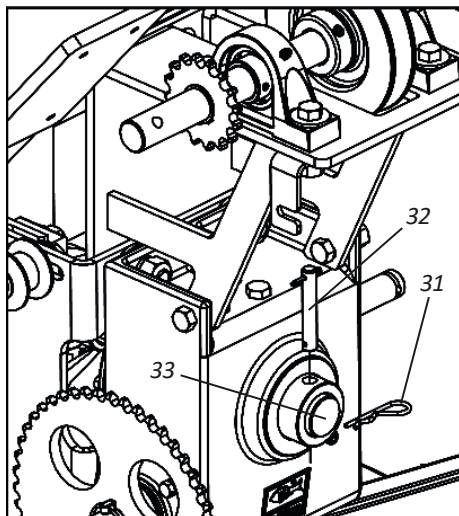

▪ Manutenção**• Troca da caixa redutora DCF-CO (Motor Hidráulico) - Parte IV**

09 - Em seguida, solte os parafusos (34), arruelas de pressão (35) e porcas (36).

10 - Depois, solte os parafusos (37), as arruelas de pressão (38), porcas (39) e retire o suporte (40).

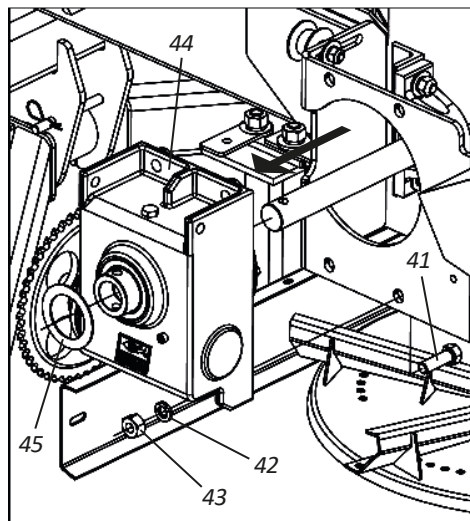
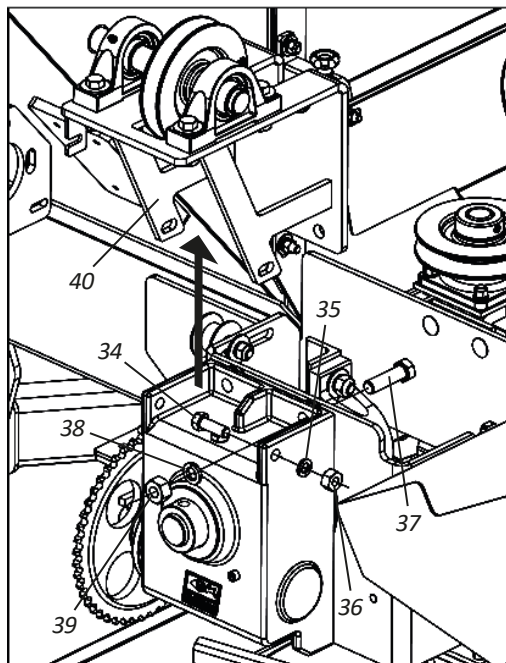

11 - Em seguida, solte os parafusos (41), arruelas de pressão (42), porcas (43) e retire a caixa redutora (44) e arruela (45).

▪ Manutenção

• Troca da caixa redutora DCF-CO (Motor Hidráulico) - Parte V

- 12** - Depois, acople a nova caixa redutora (46) fixando através dos parafusos (41), arruelas de pressão (42), porcas (43) e recolque a arruela (45).

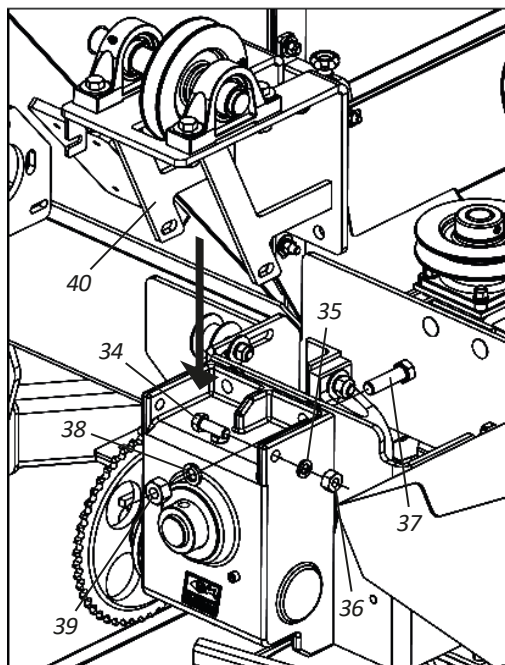
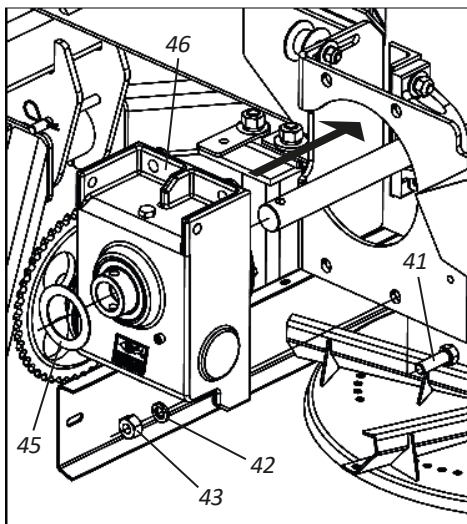

- 13** - Em seguida, acople o suporte (40) fixando através dos parafusos (37), arruelas de pressão (38), porcas (39) e dos parafusos (34), arruelas de pressão (35) e porcas (36).

▪ Manutenção**• Troca da caixa redutora DCF-CO (Motor Hidráulico) - Parte VI**

14 - Depois, trave o eixo (33) através do pino fusível (32) e da trava (31).

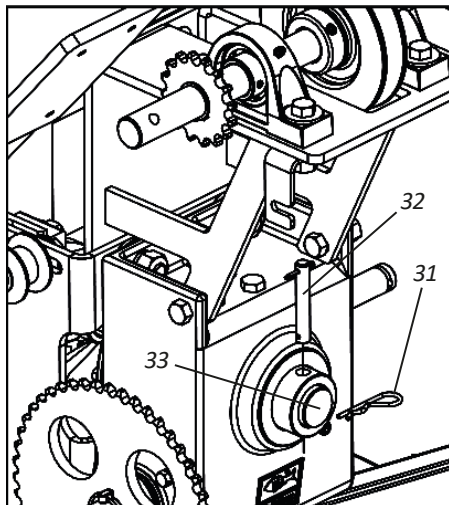

15 - Em seguida, coloque a correia (30), feche a tampa (29) e aperte as manoplas (28).

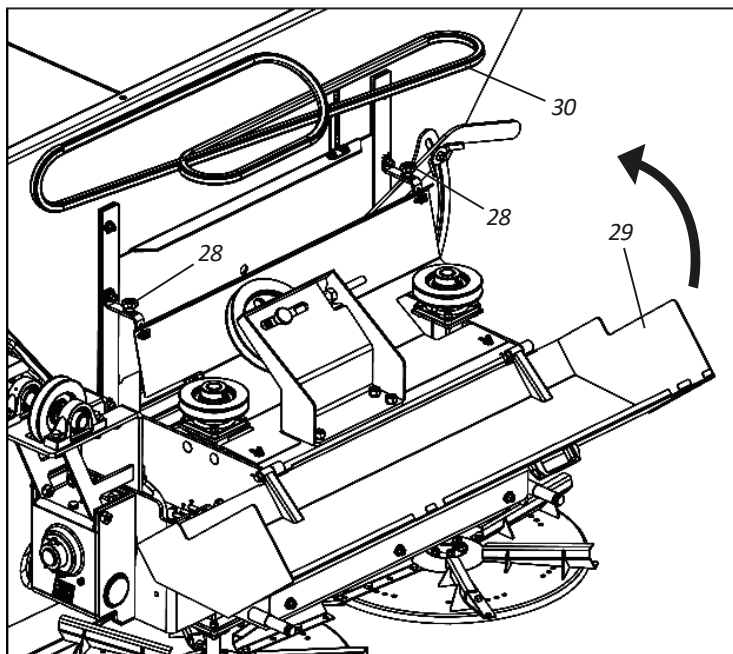

▪ Manutenção

• Troca da caixa redutora DCF-CO (Motor Hidráulico) - Parte VII

- 16-** Depois, acople o suporte de fixação (27), fixando através dos parafusos (24), arruelas de pressão (25) e arruelas lisas (26).

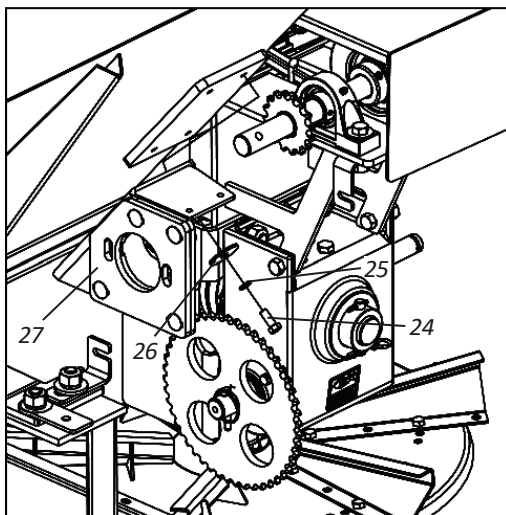

- 17-** Em seguida, acople a corrente (23) e a capa de proteção (22), fixando através dos parafusos (21), arruelas lisas (20), arruelas de pressão (19) e porcas borboletas (18).

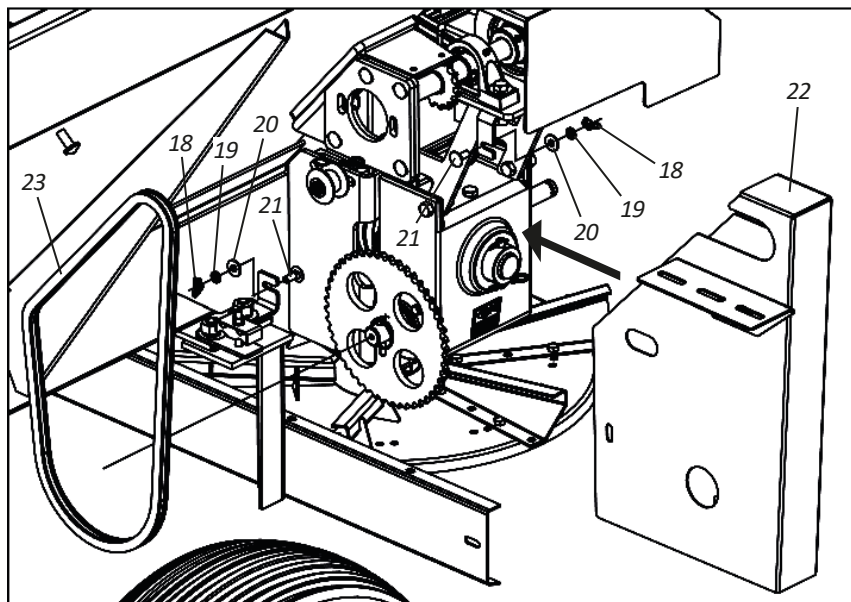

▪ Manutenção**• Troca da caixa redutora DCF-CO (Motor Hidráulico) - Parte VIII**

- 18** - Depois, acople a bucha (17) fixando através do parafuso (16), arruela de pressão (15) e porca (14).
- 19** - Em seguida, acople o motor hidráulico (13) fixando através dos parafusos (12), arruelas de pressão (11) e porcas (10).
- 20** - Depois, acople as mangueiras hidráulicas (5) fixando através da chapa (8), parafuso (9), arruela de pressão (7) e porca (6).
- 21** - Finalize acoplando a chapa (4), fixando através dos parafusos (1), arruelas de pressão (2), arruelas lisa (3).

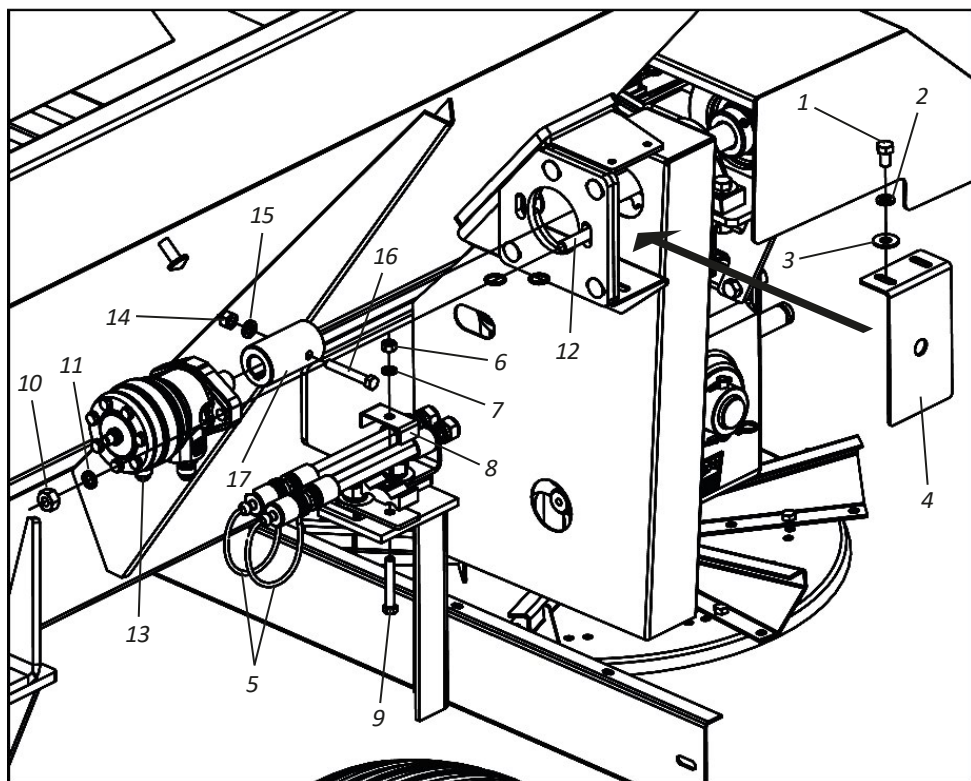
**ATENÇÃO**

Ao finalizar a montagem, antes de iniciar os trabalhos, faça uma revisão geral e certifique-se que todos os componentes foram montados corretamente.

Manutenção

Troca da coroa e pinhão (Caixa Redutora) - Parte I

ATENÇÃO

Antes de iniciar a troca do eixo coroa e do pinhão sem fim, retire a caixa redutora do DCF-CO conforme instruções das páginas 100 à 105 para DCF-CO (Cardan) e páginas 106 à 113 para DCF-CO (Motor Hidráulico). Depois, esgote todo o óleo da caixa redutora, conforme instruções da página 99.

Para trocar o eixo coroa e o pinhão sem fim da caixa redutora, proceda da seguinte forma:

01 - Solte a tampa maior (1) da caixa redutora (2) através dos parafusos (3) e arruelas de pressão (4). *Obs: Repare que o retentor estará fixado na tampa maior (1), conforme mostra o detalhe "A".*

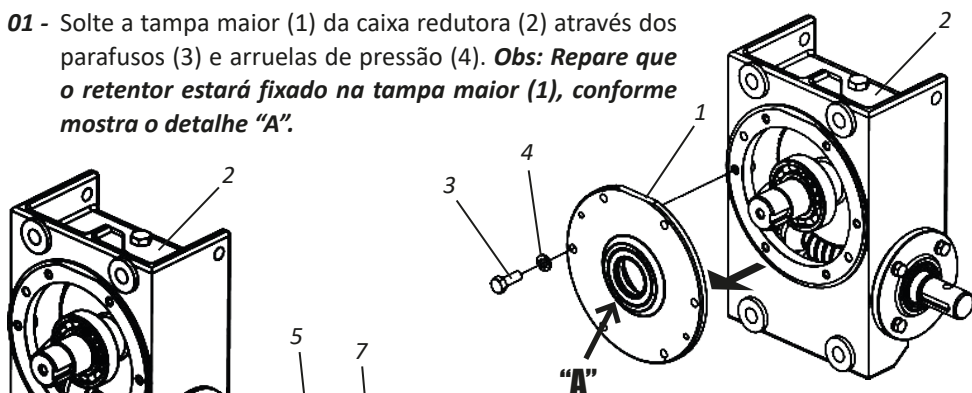

02 - Em seguida, solte a tampa menor (5) da caixa redutora (2) através dos parafusos (6) e arruelas de pressão (7). *Obs: Repare que o retentor estará fixado na tampa menor (5), conforme mostra o detalhe "B".*

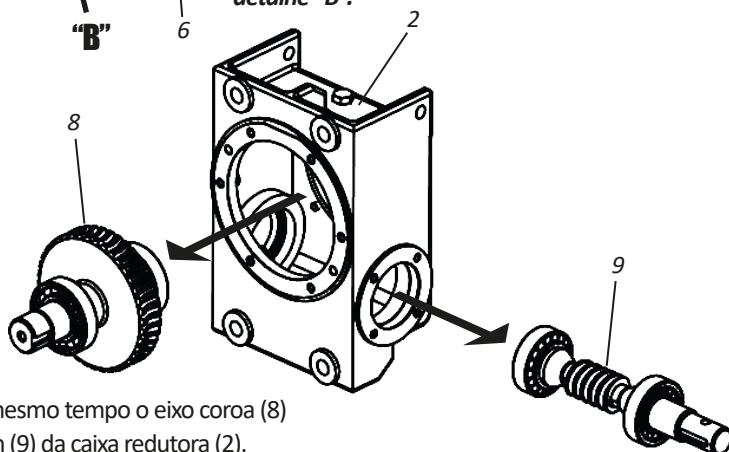
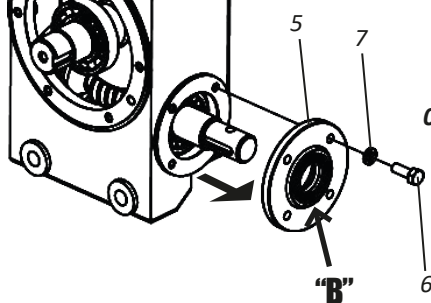

03 - Depois, retire ao mesmo tempo o eixo coroa (8) e o pinhão sem fim (9) da caixa redutora (2).

▪ Manutenção**• Troca da coroa e pinhão (Caixa Redutora) - Parte II**

04 - Em seguida, retire os rolamentos (10) do eixo coroa (8) e do pinhão sem fim (9) antigos.

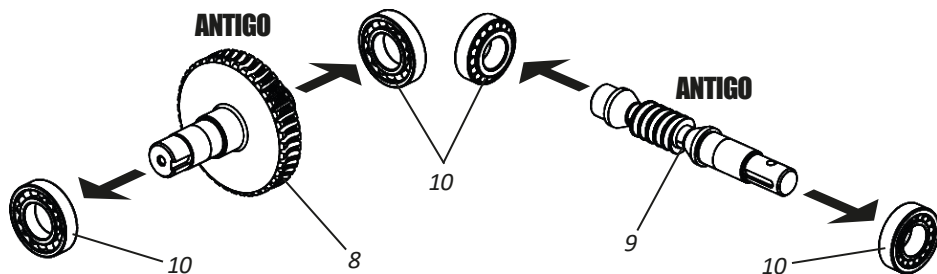

05 - Depois, coloque os rolamentos (10) no eixo coroa (11) e pinhão sem fim (12) novos.

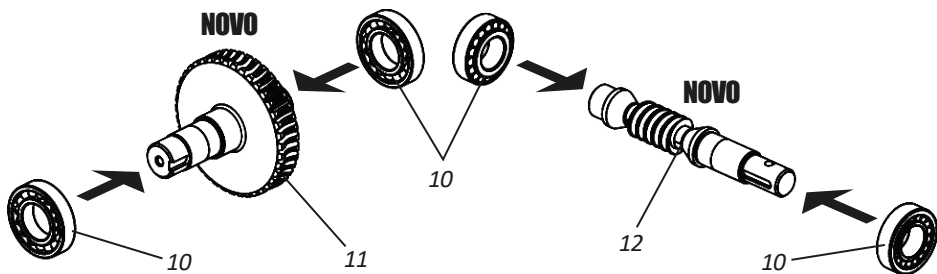

06 - Em seguida, recoloca ao mesmo tempo o eixo coroa (8) e o pinhão sem fim (9) na caixa redutora (2) ajustando-os.

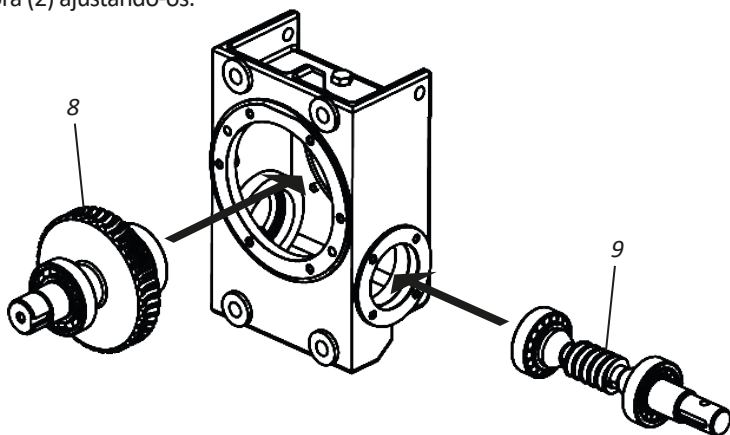

▪ Manutenção

• Troca da coroa e pinhão (Caixa Redutora) - Parte III

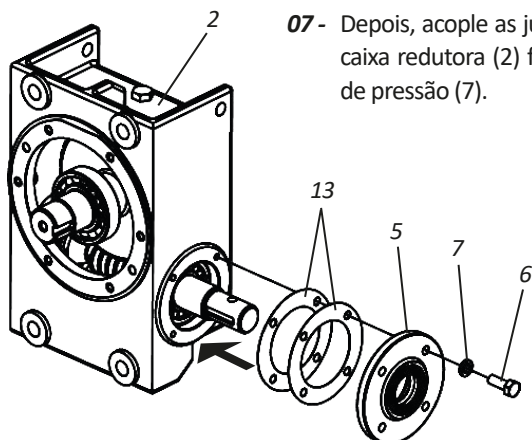

07 - Depois, acople as juntas de papel (13) e a tampa menor (5) na caixa redutora (2) fixando através dos parafusos (6) e arruelas de pressão (7).

08 - Finalize acoplando as juntas de papel (14) e a tampa maior (1) da caixa redutora (2), fixando-as através dos parafusos (3) e arruelas de pressão (4).

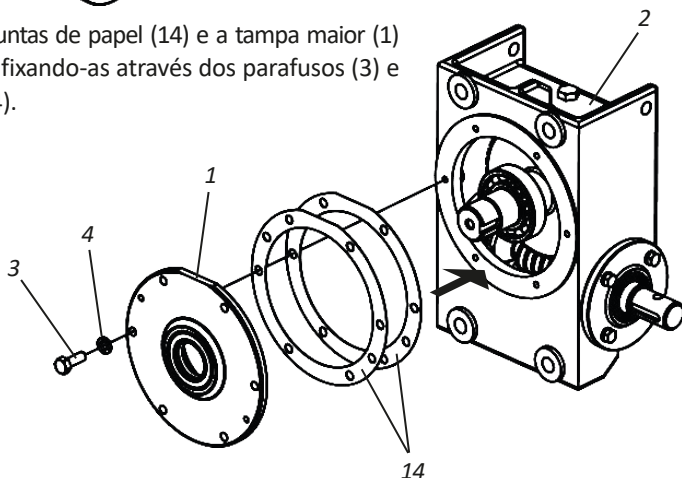

ATENÇÃO

Ao finalizar a troca do eixo coroa e do pinhão sem fim, abasteça a caixa redutora com óleo, conforme instruções da página 99. Depois, acople a caixa redutora no DCF-CO conforme instruções das páginas 100 à 105 para DCF-CO (Cardan) e 106 à 113 para DCF-CO (Motor Hidráulico).

IMPORTANTE

Ao finalizar a montagem da caixa redutora (2) caso a tampa menor (5) e a tampa maior (1) estiverem com folgas, troque as juntas de papel (13 e 14).

▪ Manutenção
• Manutenção Operacional

PROBLEMAS	CAUSAS PROVÁVEIS	SOLUÇÕES
Não há vazão de produto sobre os discos ou a quantidade é insuficiente.	A comporta pode estar fechada.	Verifique e retire-os se houver.
	Objetos estranhos travando a esteira.	Faça a montagem correta do cardan ou substitua as cruzetas com desgastes excessivo.
	Esteira, corrente de transmissão ou fuzível rompidos.	Reaperte os mancais ou substitua se estiverem danificados.
	Montagem errada das engrenagens.	Tensionar a esteira transportadora.
Distribuição do produto no solo não é uniforme.	Distância muito longe entre uma passada e outra.	Diminua a distância entre as passadas e opere conforme a distância recomendada.
	Posição errada das aletas sobre os discos distribuidores.	Verifique a posição das aletas se não estão invertidas de acordo com o sentido de giro dos discos distribuidores. Caso estejam invertidas, proceda a montagem correta das mesmas.
	Rotação da tomada de potência.	Corrigir rotação na PTO, que deve ser de 540 Rpm.
	Vento muito forte.	Aguarde diminuir o vento ou utilize o abafador (opcional).
Faixa de distribuição muito estreita.	Posição das aletas sobre os discos distribuidores.	Regule as aletas sobre os discos para posição mais aberta.
Dosagem recomendada não é obtida.	Sistema dosador. Velocidade de trabalho acima do recomendado.	Aumente a vazão da comporta. Diminua a velocidade de trabalho.
Dosagem maior que a recomendada.	Sistema dosador. Velocidade de trabalho abaixo do recomendado.	Diminua a vazão da comporta. Ajuste a velocidade de trabalho a recomendada.
Rompimento do fusível com frequência.	Esteira funcionando com excesso de velocidade. Objetos estranhos travando a esteira.	Diminua a velocidade da esteira e aumente a vazão da comporta. Verifique e proceda a limpeza da esteira.

▪ Manutenção

• Manutenção Operacional

PROBLEMAS	CAUSAS PROVÁVEIS	SOLUÇÕES
Vibração ou barulhos excessivos durante a operação.	Objetos estranhos dentro do DCF-CO.	Verifique e retire-os se houver.
	Montagem errada do cardan ou cruzetas gastas.	Faça a montagem correta do cardan ou substitua as cruzetas com desgastes excessivo.
	Mancais soltos ou danificados.	Reaperte os mancais ou substitua se estiverem danificados.
	Regulagem da esteira.	Tensionar a esteira transportadora.
	Rotação na PTO.	Manter a rotação em 540 Rpm.
Rompimento do fusível com frequência.	Esteira funcionando com excesso de velocidade. Objetos estranhos travando a esteira.	Diminua a velocidade da esteira e aumente a vazão da comporta. Verifique e proceda a limpeza da esteira.

▪ Manutenção

• Cuidados

- 01** - Antes de cada trabalho, verifique as condições de todas os pinos e parafusos. Quando necessário, reaperte ou troque-os.
- 02** - A velocidade de deslocamento deve ser cuidadosamente controlada conforme as condições do terreno.
- 03** - O **DCF-CO** é utilizada em várias aplicações, exigindo conhecimento e atenção durante seu manuseio.
- 04** - Somente as condições locais, poderão determinar a melhor forma de operação do **DCF-CO**.
- 05** - Ao montar ou desmontar qualquer parte do **DCF-CO**, empregar métodos e ferramentas adequadas.
- 06** - Observe atentamente os intervalos de lubrificação, nos diversos pontos de lubrificação do **DCF-CO**. Respeite os intervalos de lubrificação.
- 07** - Confira sempre se as peças apresentam desgastes. Se houver necessidade de reposição, exija sempre peças originais Baldan.



IMPORTANTE

A manutenção adequada e periódica são necessárias para garantir a longa vida do **DCF-CO**.

• Limpeza geral

- 01** - Quando for armazenar o **DCF-CO**, faça uma limpeza geral e lave-o por completo somente com água. Verifique se a tinta não se desgastou, se isso aconteceu, dar uma demão geral, passe o óleo protetor e lubrifique totalmente o **DCF-CO**. Não utilize óleo queimado ou outro tipo de abrasivo.
- 02** - Ao término do trabalho, proceda da seguinte forma:
 - Retire as correntes de transmissão e mantenha-as banhadas em óleo até o próximo trabalho.
- 03** - Lubrifique totalmente o **DCF-CO**. Verifique todas as partes móveis do **DCF-CO**, se apresentarem desgastes ou folgas, faça o ajuste necessário ou a reposição das peças, deixando o distribuidor pronto para o próximo trabalho.
- 04** - No período que não usar o **DCF-CO**, limpe os resíduos de produtos que permanecem no mesmo após o uso como calcário, fertilizantes, sujeira, etc.
- 05** - Pulverize o **DCF-CO** inteiro com óleo protetivo ou óleo conservante, nunca use óleo queimado.

▪ Manutenção

• Limpeza geral

- 06** - Substitua todos os adesivos principalmente os de advertência que estiverem danificados ou faltando. Conscientize a todos da importância dos mesmos e sobre os perigos de acidentes quando as instruções não forem seguidas.
- 07** - Faça a limpeza no cardan a cada 15 dias ou antes se necessário.
- 08** - Retire as capas de proteção, separe “macho” e “fêmea”, lave e remova a crostas, secar e lubrificar as partes deslizantes com graxa e montar novamente.
- 09** - Após todos os cuidados de manutenção, armazene seu **DCF-CO** em uma superfície plana, local coberto e seco, longe dos animais e crianças.
- 10** - Recomendamos lavar o **DCF-CO** somente com água no início dos trabalhos.



ATENÇÃO

Não utilize produtos químicos ou abrasivos para lavar o **DCF-CO**, isto poderá danificar a pintura e os adesivos do mesmo.

• Conservação do distribuidor - Parte I

Para prolongar a vida útil e aparência do **DCF-CO** por mais tempo, siga as instruções a seguir:

- 01** - Lave e limpe todos os componentes do distribuidor durante e ao final da temporada de trabalho.
- 02** - Utilize produtos neutros para limpar o distribuidor, seguindo as orientações de segurança e manuseio fornecidas pelo fabricante.
- 03** - Sempre realize as manutenções nos períodos indicados neste manual.

• Conservação do distribuidor - Parte II

As práticas e cuidados abaixo se adotados pelo proprietário ou operador fazem a diferença para a conservação do **DCF-CO**.

- 01** - Cuidado ao realizar a lavagem com alta pressão; não direcionar o jato de água diretamente nos conectores e componentes elétricos. Isole todos os componentes elétricos;
- 02** - Use somente água e detergente NEUTRO (pH igual a 7);
- 03** - Aplique o produto, seguindo rigorosamente as indicações do fabricante, sobre a superfície molhada e na sequência correta, respeitando o tempo de aplicação e lavagem;

▪ Manutenção

- 04 - Manchas e sujeiras não removidas com os produtos, devem ser removidas com o auxílio de uma esponja.
- 05 - Enxágue a máquina com água limpa para remover todos os resíduos de produtos químicos.
- 06 - Não utilize: - Detergentes com princípio ativo básico (pH maior que 7), podem agredir/manchar a pintura do distribuidor.
- Detergentes com princípio ativo ácido (pH menor que 7), agem como decapante/removedor de zincagem (a proteção das peças contra oxidação).



- 07 - Deixe a máquina secar à sombra, de forma que não acumule água em seus componentes. A secagem muito rápida pode causar manchas em sua pintura.
- 08 - Após a secagem lubrifique todas as correntes e graxeias de acordo com as recomendações do manual do operador.
- 09 - Pulverize toda máquina, principalmente as partes zincadas, com óleo protetivo, seguindo as orientações de aplicação do fabricante. O protetivo também evita a aderência de sujidades na máquina, facilitando lavagens posteriores.
- 10 - Observe o tempo de cura (absorção) e os intervalos de aplicação conforme recomendado pelo fabricante.



ATENÇÃO

Não utilize nenhum outro tipo de óleo para proteção do distribuidor (óleo hidráulico usado, óleo “queimado”, óleo diesel, óleo de mamona, querosene, etc).



IMPORTANTE

Recomendamos os seguintes óleos protetivos:

- Bardahl: Agro protetivo 200 ou 300
- ITWChemical: Zoxol DW - Série 4000



OBSERVAÇÃO

Ignorar as medidas de conservação citadas acima pode implicar na perda de garantia dos componentes pintados ou zincados que apresentem eventual oxidação (ferrugem).

▪ Opcional

• Acessórios Opcionais - Parte I

O DCF-CO possui opcionais que poderão ser adquiridos de acordo com a necessidade de trabalho.

SISTEMA MOTOR HIDRÁULICO

O sistema motor hidráulico pode ser adquirido opcionalmente para transformar o seu DCF-CO (Cardan) em DCF-CO (Motor Hidráulico). Antes de adquirir o sistema motor hidráulico, observe a advertência abaixo e verifique se o seu trator possui os requisitos necessários para o funcionamento do motor hidráulico.

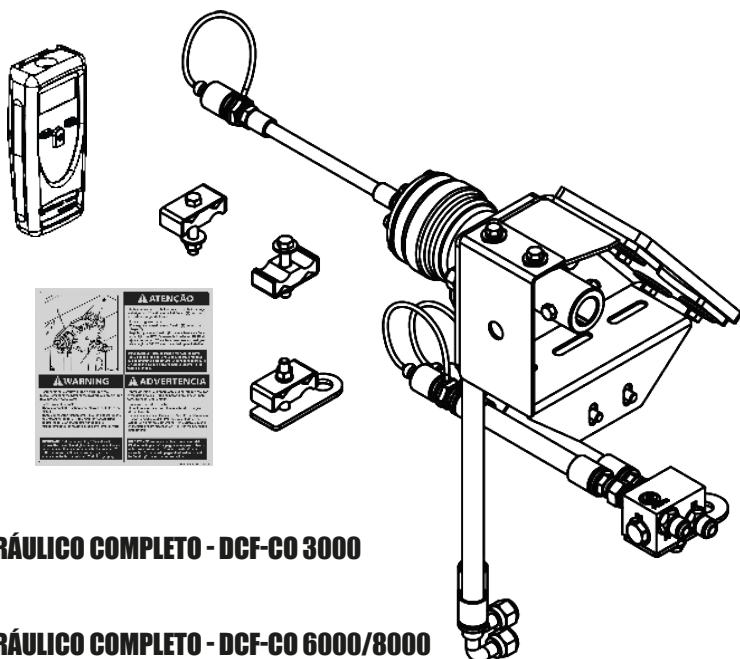

SISTEMA MOTOR HIDRÁULICO COMPLETO - DCF-CO 3000
CÓD: 5528011012-3

SISTEMA MOTOR HIDRÁULICO COMPLETO - DCF-CO 6000/8000
CÓD: 5528011010-7

ATENÇÃO

Para o funcionamento do sistema motor hidráulico e do DCF-CO com motor hidráulico, o trator deve possuir sistema hidráulico de fluxo contínuo e bomba hidráulica de 40 a 50 L/Min. Caso o trator não possua esses itens, tanto o sistema motor hidráulico quanto o DCF-CO com motor hidráulico não funcionarão.

▪ Opcional**• Acessórios Opcionais - Parte II****CAIXA DIRECIONADORA**

A caixa direcionadora é utilizada para trabalhos onde a aplicação do adubo deverá ser direcionado em linha, por exemplo sob a base das árvores.

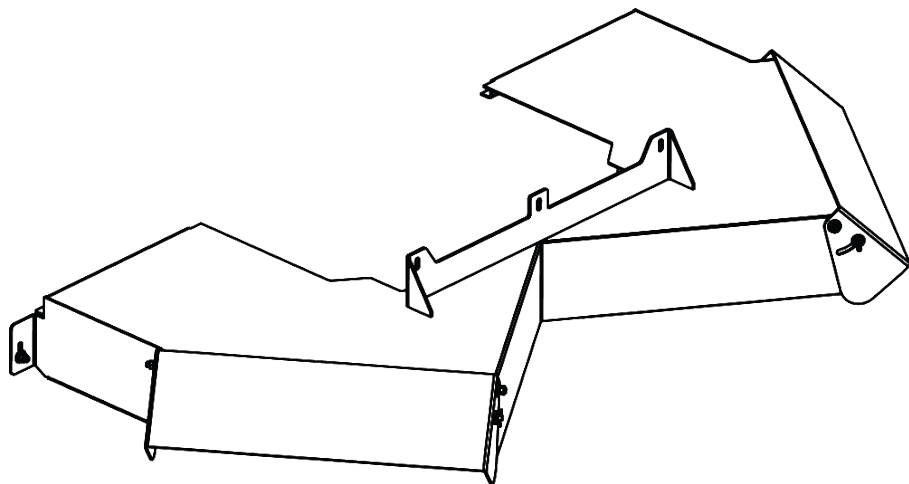
**PNEUS**

Para trabalhos em solos argilosos, o DCF-CO 3000 e 6000 pode ser adquirido opcionalmente com pneus 11L-15.

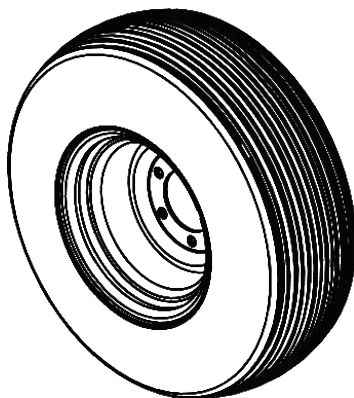

▪ Opcional

• Acessórios Opcionais - Parte III

DEFLETOR COM LONA

O defletor com lona é utilizado para a distribuição de produtos em pó principalmente quando há ocorrência de ventos. O uso do defletor, assegura maior uniformidade na distribuição, retendo o produto.

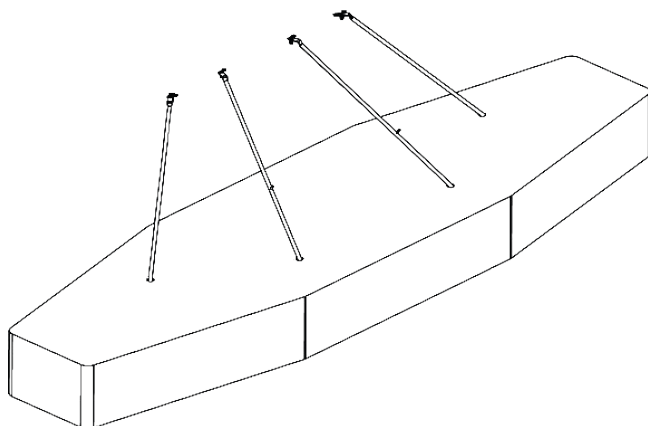

DEFLETOR COM BORRACHA

O defletor com borracha é utilizado para a distribuição de produtos em pó principalmente quando há ocorrência de ventos. O uso do defletor, assegura maior uniformidade na distribuição, retendo o produto.

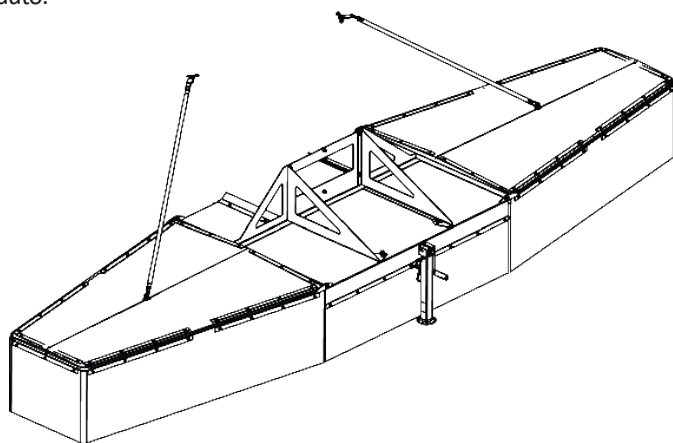

▪ **Opcional**

- Acessórios Opcionais - Parte IV

ESTEIRA DISTRIBUIDORA LATERAL 3 LINHAS

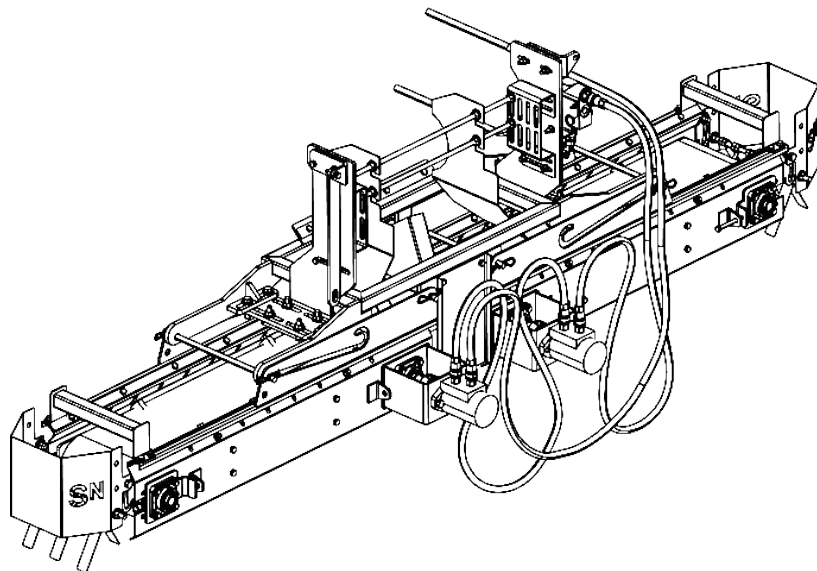

▪ Identificação

• Plaqueta de identificação

Para consultar o catálogo de peças ou solicitar assistência técnica da Baldan, indique sempre o modelo (01), número de série (02) e data de fabricação (03), que se encontra na plaqueta de identificação do seu **DCF-CO**.

		
BALDAN IMPLEMENTOS AGRÍCOLAS S/A. AV. BALDAN, 1500 NOVA MATÃO CEP 15.993-900 MATÃO-SP BRASIL FONE: (16) 3221-6500 CNPJ: 52.311.347/0009-06 CREA/SP 0170977		
01	Modelo / Model	Data / Date
02	Nº de Série / Serial Number	Tipo / Type
	Capacidade / Load Capacity	Peso / Weight

ATENÇÃO

Os desenhos contidos nesse Manual de Instruções, são de caráter ilustrativo.

CONTATO

Em caso de dúvidas, nunca opere ou manuseie o seu equipamento sem consultar o Pós Venda.

Telefone: 0800-152577

e-mail: posvenda@baldan.com.br

PUBLICAÇÕES

Código: 60550105210 | CPT: DCF007321A



▪ Identificação**• Identificação do produto**

Faça a identificação correta dos dados abaixo, para ter sempre informações sobre a vida do seu equipamento.

Proprietário: _____

Revenda: _____

Fazenda: _____

Cidade: _____

Estado: _____

Nº Cert. de garantia: _____

Implemento: _____

Nº de série: _____

Data da compra: _____

Nota fiscal: _____

A **BALDAN IMPLEMENTOS AGRÍCOLAS S/A**, garante o funcionamento normal do implemento ao revendedor por um período de 6 (seis) meses contados a partir da data de entrega na nota fiscal de revenda ao primeiro consumidor final. Durante este período a **BALDAN** compromete-se à reparar defeitos de material e ou fabricação de sua responsabilidade, sendo a mão de obra, fretes e outras despesas de responsabilidades do revendedor.

No período de garantia, a solicitação e substituição de eventuais partes defeituosas deverá ser feita ao revendedor da região, que enviará a peça defeituosa para análise na **BALDAN**.

Quando não for possível tal procedimento e esgotada a capacidade de resolução por parte do revendedor, o mesmo solicitará apoio da **Assistência Técnica da BALDAN**, através de formulário específico distribuídos aos revendedores. Após análise dos itens substituídos por parte da Assistência Técnica da Baldan, e concluído que, não se trata de garantia, então será responsabilidade do revendedor os custos relacionados à substituição; bem como as despesas de material, viagem incluindo estadia e refeições, acessórios, lubrificante utilizado e demais despesas oriundas do chamado à Assistência Técnica, ficando a empresa Baldan está autorizada a efetuar o respectivo faturamento em nome da revenda. Qualquer reparo feito no produto que se encontra dentro do prazo de garantia pelo revendedor, somente será autorizado pela **BALDAN** mediante apresentação prévia de orçamento descrevendo peças e mão de obra à ser executada.

Fica excluído deste termo o produto que sofre reparos ou modificações em oficiais que não pertençam a rede de revendedores **BALDAN**, bem como a aplicação de peças ou componentes não genuínos ao produto do usuário. A presente garantia torna-se-á nula quando for constatado que o defeito ou dano é resultante de uso indevido do produto, da inobservância das instruções ou da inexperiência do operador.

Fica convencionado que a presente garantia não abrange pneus, depósitos de polietileno, cardans, componentes hidráulico, etc, que são equipamentos garantidos pelos seus fabricantes. Os defeitos de fabricação e ou material, objeto deste termo de garantia, não constituirão, em nenhuma hipótese, motivo para rescisão de contrato de compra e venda, ou para indenização de qualquer natureza.

A **BALDAN** reserva-se o direito de alterar e ou aperfeiçoar as características técnicas de seus produtos, sem prévio aviso, e sem obrigação de assim proceder com os produtos anteriormente fabricados.

▪ Certificado de inspeção e entrega

SERVIÇO ANTES DA ENTREGA: Este implemento foi preparado cuidadosamente pela organização de venda, vistoriado em todas as suas partes de acordo com as prescrições do fabricante.

SERVIÇO DE ENTREGA: O usuário foi informado sobre os termos de garantia vigentes e instruído sobre a utilização e cuidados de manutenção.

Confirmo que fui informado sobre os termos de garantia vigentes e instruído sobre a utilização e manutenção correta do implemento.

Implemento: _____ Nº de Serie: _____

Data: _____ Nº Fiscal: _____

Revenda: _____

Fone: _____ CEP: _____

Cidade: _____ Estado: _____

Proprietário: _____

Fone: _____

Endereço: _____ Número: _____

Cidade: _____ Estado: _____

E-mail: _____

Data da venda: _____

Assinatura / Carimbo da Revenda _____

▪ Certificado de inspeção e entrega

SERVIÇO ANTES DA ENTREGA: Este implemento foi preparado cuidadosamente pela organização de venda, vistoriado em todas as suas partes de acordo com as prescrições do fabricante.

SERVIÇO DE ENTREGA: O usuário foi informado sobre os termos de garantia vigentes e instruído sobre a utilização e cuidados de manutenção.

Confirmo que fui informado sobre os termos de garantia vigentes e instruído sobre a utilização e manutenção correta do implemento.

Implemento: _____ Nº de Serie: _____

Data: _____ Nº Fiscal: _____

Revenda: _____

Fone: _____ CEP: _____

Cidade: _____ Estado: _____

Proprietário: _____

Fone: _____

Endereço: _____ Número: _____

Cidade: _____ Estado: _____

E-mail: _____

Data da venda: _____

Assinatura / Carimbo da Revenda _____

▪ Certificado de inspeção e entrega

SERVIÇO ANTES DA ENTREGA: Este implemento foi preparado cuidadosamente pela organização de venda, vistoriado em todas as suas partes de acordo com as prescrições do fabricante.

SERVIÇO DE ENTREGA: O usuário foi informado sobre os termos de garantia vigentes e instruído sobre a utilização e cuidados de manutenção.

Confirmo que fui informado sobre os termos de garantia vigentes e instruído sobre a utilização e manutenção correta do implemento.

Implemento: _____ Nº de Serie: _____

Data: _____ Nº Fiscal: _____

Revenda: _____

Fone: _____ CEP: _____

Cidade: _____ Estado: _____

Proprietário: _____

Fone: _____

Endereço: _____ Número: _____

Cidade: _____ Estado: _____

E-mail: _____

Data da venda: _____

Assinatura / Carimbo da Revenda _____

3ª via - Fabricante (Favor enviar preenchida em até 15 dias)

1.74.05.0059-5

AC MATÃO
ECT/DR/SP

CARTÃO-RESPOSTA

NÃO É NECESSÁRIO SELAR

O SELO SERÁ PAGO POR:



BALDAN

BALDAN IMPLEMENTOS AGRÍCOLAS S/A.

Av. Baldan, 1500 | Nova Matão | CEP: 15993-900 | Matão-SP | Brasil

Tel: (16) 3221-6500 | Fax: (16) 3382-6500

www.baldan.com.br | email: sac@baldan.com.br

Export: Tel: +55 (16) 3221-6500 | Fax: +55 (16) 3382-4212 | 3382-2480

email: export@baldan.com.br



Avenida Baldan, 1500
Nova Matão
15.993-900
Matão/SP - Brasil
sac@baldan.com.br
expert@baldan.com.br

+55 16 3221 6500
baldan.com.br